

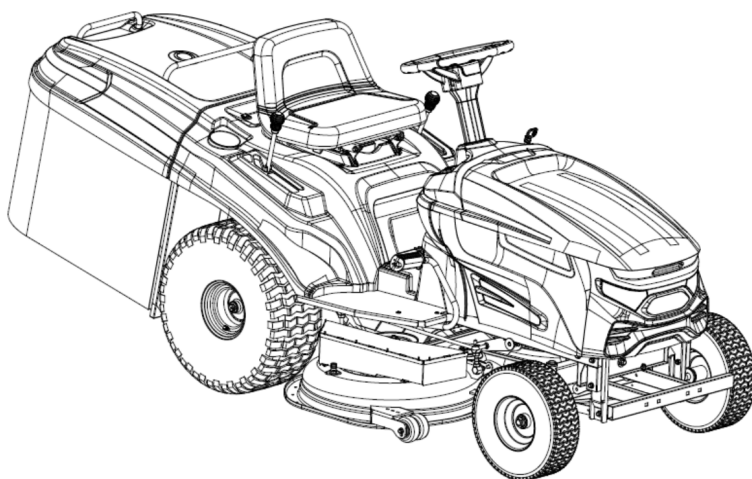





**Manual de utilizare**  
**Ръководство за експлоатация и Поддръжка**  
**Használati és karbantartási kézikönyv**  
**User manual**



-  TRACTOR DE TUNS IARBA, pg. 6
-  трактор - косачка за трева/райграс pg. 39
-  Gyep/fűnyíró traktor, pg. 73
-  Ride-on lawn mower, pg. 105

**BTA - TTG840**



**Italia Star Com Due S.R.L.**

Autostrada Bucuresti-Pitesti, km. 13/2, Loc. Chiajna, IF

 004/021.433.03.27

[info@italiastar.ro](mailto:info@italiastar.ro)

[www.italiastar.ro](http://www.italiastar.ro)



# ITALIA STAR COM DUE SRL

Sediul social: Str. Sf. Maria nr. 65, et. 3, Sector 1, Bucuresti - Romania.  
 Punct de lucru: Autostrada Bucuresti - Pitesti, km. 13.2 loc. Chiajna, Ilfov - Romania  
 CUI: RO8955925, Nr. Reg. Com.: J40/9501/1996  
 Unicredit Tiriac Bank - suc. Ghencea IBAN RO35BACX0000 0009 1320 9000  
 www.italiastar.ro; info@italiastar.ro; Tel: 004/021-433.03.27; Fax: 004/021-433.03.26

**DECLARATIE DE CONFORMITATE**  
**DECLARATION OF CONFORMITY**  
**DICHIARAZIONE DI CONFORMITÀ**



**ДЕКЛАРАЦИЯ ЗА СЪОТВЕТСТВИЕ**  
**DECLARACION DE CONFORMIDAD**  
**MEGFELELŐSÉGI NYILATKOZAT**

Producator si titularul fișei tehnice: - Manufacturer and holder of the technical file: - Fabricante e detentore del fascicolo tecnico: - производител и притежател на техническото досие: - Fabricante y el titular del expediente técnico: - A muszáki dokumentáció gyártója és birtokosa

**NINGBO LangHui Tools Co., Ltd**

Adresa: - Address: - Indirizzo: - Адрес: - Dirección: - Cím: **No. 69, Binghai new Industrial Zone, Fenghua Ningbo, 215206 Zhejiang, China**



**Prin prezenta declarăm ca echipamentul - Herewith we declare that the machine - Dichiaro che il prodotto - С настоящото декларираме, че машината - Declaramos que el producto - Ezennel kijelentjük, hogy a gép**

**TRACTOR DE TUNS IARBA**  
 рактор - косачка за трева/райграс  
 Гьер/фűnyíró traktor  
 Ride-on lawn mower

**БТА-TTG840**

**Seria / Nr**  
**Serial number**  
**Matricola N°**  
**Сериен номер**  
**Numero de serie**  
**Sorozatszám**

In conformitate cu toate conditiile cerute de  
 Complies with the provisions of the Directive  
 E' conforme ai requisiti delle Directive  
 В съответствие с разпоредбите на директивата  
 Corresponde a las exigencias básicas de le directive  
 Rendelkezéseinek megfelel az irányelv

**2006/42/CE**

Totodata sunt aplicate urmatoarele norme armonizate  
 The following national technical standards and specifications have been used  
 Inoltre dichiara che sono state applicate le seguenti altre direttive  
 Следните национални технически стандарти и спецификации са били използвани  
 Además declaratamos que las siguientes normas armonizadas fueron aplicadas  
 Az alábbi nemzeti szabványok és előírások figyelembevételével

Emis la - Emitted at - Rilasciato - изпускани в - Emitido - Emittált  
 Chongqing 10.01.2022

Semneaza - Signs - Segni - знак - Signos - Aláírás  
 Dr. Ing. T. Keiter

Acest document reprezinta traducerea din limba engleza a a certificatului CE emis de producator, care se gaseste in manualul de utilizare al echipamentului

This document is a translation from English of the CE certificate issued by the manufacturer, which is found in the user manual of equipment.

Questo documento è una traduzione dall'inglese del certificato CE rilasciato dal costruttore, che si trova nel manuale utente delle apparecchiature.

Този документ е превод от английски на CE сертификат, издаден от производителя, който се намира в инструкцията за употреба на оборудването.

Este documento es una traducción del Inglés del certificado CE expedido por el fabricante, que se encuentra en el manual del usuario del equipo.

Jelen dokumentum az angol CE igazolás alapján készült, melyet a gyártó állított ki, és amely a készülék felhasználói kézikönyvében szerepel

**DRAGOS CRISTEA**  
 Director General  
 Italia Star Com Due SRL



**Italia Star Com Due S.R.L.**

☎ 004/021.433.03.27

✉ info@italiastar.ro

🌐 www.italiastar.ro

# C E R T I F I C A T E



## of Conformity EC Council Directive 2006/42/EC Machinery

Registration No.: AM 50529157 0001

Report No.: CN21MC24 001

**Holder:** Ningbo LangHui Tools Co., Ltd.  
No.69 Binxi Road,  
Binhai new Industrial zone, Fenghua  
Ningbo  
315506 Zhejiang  
P.R. China

**Product:** Lawn Mower  
(Riding Lawnmower, powered by Gasoline)

**Identification:** Type Designation: YH96 YH96D YH69 YH69D  
YH84 YH84D YH84H YH84DH

Serial No.: n.a.

Remark: Issued in conjunction with TÜV Rheinland  
license S 50529156 0001.

This certificate of conformity is based on an evaluation of a sample of the above mentioned product. This is to certify that the tested sample is in conformity with all provision of Annex I of Council Directive 2006/42/EC, referred to as the Machinery Directive. This certificate does not imply assessment of the production of the product and does not permit the use of a TÜV Rheinland mark of conformity. The holder of the certificate is authorized to use this certificate in connection with the EC declaration of conformity according to Annex II of the Directive.

Certification Body

Date 10.01.2022

  
Dr.-Ing. T. Keiter

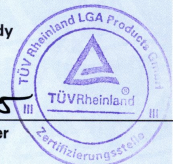

TÜV Rheinland LGA Products GmbH - Tillystraße 2 - 90431 Nürnberg

CE The CE marking may be used if all relevant and effective EC Directives are complied with. CE

TÜV 0207 04.08 TÜV, TÜV and TÜV are registered trademarks. Utilisation and application requires prior approval.



Italia Star Com Due S.R.L.

004/021.433.03.27

info@italiastar.ro

www.italiastar.ro

# CERTIFICAT DE GARANȚIE

Seria AA Nr. \_\_\_\_\_

Nume marcă produs: \_\_\_\_\_

Model: \_\_\_\_\_

Seria nr.: \_\_\_\_\_

Accesorii: \_\_\_\_\_

Vânzător: \_\_\_\_\_

Semnătură și ștampilă: \_\_\_\_\_

Cumpărător: \_\_\_\_\_

Adresa: \_\_\_\_\_

Data cumpărării: \_\_\_\_\_

Semnătură / ștampilă: \_\_\_\_\_

DISTRIBUȚOR: .....

NUME: .....

ADRESA: .....

*Prin prezența confirm că am primit produsul în perfectă stare de funcționare împreună cu ghidul de utilizare în limba română și am luat la cunoștință că prezentul certificat de garanție este valabil numai însoțit de factură de achiziție și de bon fiscal sau chitanță. Dacă produsul nu este însoțit de prezentul certificat sau garanția este expirată sau anulață de către service din cauza utilizării în condiții anormale conform paragrafului 5, reparația se va efectua cu acordul meu contra cost.*



Italia Star Com Due S.R.L.  
 Autostrada București - Pitești km. 13,2  
 Loc. Chiajna - Ilfov  
 Tel: 021.433.03.27  
 Fax: 021.433.03.26  
 info@italiastar.ro www.italiastar.ro



Nr.	Data recepției	Descrierea defectului	Reparație efectuată	Prelungirea garanției	L.S.
5					
4					
3					
2					
1					

## Fișa de reparație în garanție

## Condiții de acordare a garanției

- Termenul de garanție** este de **24 luni** pentru persoanele fizice și **12 luni** pentru persoanele juridice, de la data cumpărării produsului și respectiv ale accesoriilor standard alifate în componența sa (cumpărate simultan cu produsul, cele fără de care aparatul nu poate funcționa).
- Garanția se acordă conform legislației române în vigoare la data cumpărării, se aplică numai dacă aparatul este folosit corespunzător (în concordanță cu instrucțiunile de folosire) și este valabilă numai însoțită de factură de cumpărare și certificatul de garanție, ambele în original.
- În cazul defectării în condiții normale de utilizare, pe durata perioadei de garanție, produsul se va repara gratuit, la sediul menționat în acest certificat.
- Prezentul produs are în componență subsansamble electronice și mecanice diverse, care necesită respectarea cu strictețe a condițiilor de manipulare, transport, păstrare, exploatare, întreținere și reparație prevăzute în manualul de utilizare. Consumabilele nu sunt acoperite de garanție.
- Situații care duc la ieșirea din garanție a produsului:
  - Nerespectarea condițiilor de manipulare, transport, păstrare, instalare, punere în funcțiune, exploatare și întreținere prevăzute în manualul de utilizare sau în condiții ce contravin standardelor tehnice din România;
  - Documentele de garanție nu sunt prezentate, au fost deteriorate / modificate sau sunt ilizibile;
  - Aparatul prezintă deteriorări cauzate de accidente mecanice, lovituri, șocuri, pătrunderi de lichide, expuneri la foc, utilizare greșită sau neglijență, schimbări ale stării aparatului, păstrarea în condiții improprii – funcționarea repetată în regim de mari diferențe de temperatură care cauzează fenomenul de "condens" intern, expunerea excesivă la umezeală sau radiații solare, neglijență în utilizare, etc.
  - Produsul a fost utilizat împreună cu alte accesorii în afară celor recomandate de producător.
  - Exploatarea excesivă a aparatelor ceea ce poate conduce la arderea motoarelor, etc.
- Pierderea certificatului de garanție determină ieșirea din garanție a produsului.
- Necompletarea sau completarea în corectă a certificatului de garanție atrage după sine răspunderea vânzătorului.
- Perioada de garanție se prelungeste cu timpul scurs de la data predării produsului la service, până la data reparației în stare de funcționare a produsului. Prolungirea termenului de garanție se înscrie pe certificatul de garanție.
- Durată medie de utilizare a produsului este de 3 ani.** Italia Star Com Due SRL asigura contră cost, reparații în afară perioadei de garanție, sau dacă produsul a ieșit din garanție, pe toată durata medie de utilizare a produsului.
- Cumpărătorului i-a fost probată funcționarea corespunzătoare a produsului și i s-a explicat modul de utilizare. Cumpărătorul a verificat inventarul de livrare al produsului inclusiv existența manualului de utilizare în limba română. Cumpărătorul a luat la cunoștință de integritatea suruburilor și sigiliilor produsului. În cazul defectării produsului, cumpărătorul va trebui să se prezinte la unul dintre sediile și punctele de service specificate în prezentul certificat. În cazul în care clientul nu domiciliază în același oraș unde se află service-ul menționat pe certificat, clientul trebuie să meargă la magazinul de unde a achiziționat aparatul, vânzătorul având obligația să completeze procesul verbal de predare-primire, să menționeze defectiunile reclamate, să trimită produsul printr-un curier rapid (RoExpress, Carqus, Speed Courier, etc.) către unul dintre punctele de service specificate în certificat și să achite taxele necesare transportului.

11. Garanția furnizată nu afectează drepturile statuale ale consumatorului prin legislația aplicabilă în vigoare (legea 449/2003; OG 21/1992) și nici drepturile consumatorului în raportul de dealer care decurg din contractul de vânzare-cumpărare.

12. Pentru toate utilitățile de tencuială/sapă/beton precum și pompele de lavabil/materiale composite sunt:

- Piese componente și/sau ansamblurile care intră în contact cu lavabilul sau materialul compozit NU SUNT ACOPERITE DE GARANȚIE, acestea se încadrează la capitolul CONSUMABILE.
- Durata de viață a acestora este influențată de calitatea lavabilului/materialului compozit cât și de mentenanță, curățarea zilnică a elementelor (valve/supele de amorsare, filtre corp pompă și mâner pistol spray-ere) care intră în contact cu materialul utilizat precum și ungerea zilnică a elementelor mecanice alifate în mișcare acolo unde este prevăzută cu pompa/mechanism de ungere sau orificii de ungere.
- 13. Pentru toate utilitățile electrice NU SUNT ACOPERITE DE GARANȚIE piesele și subsansamblele electrice/electronice care utilizează la o subtenșiune de lucru, altă decât cea recomandată/indicată pe utilaj și alimentate, fiind cu prelungitoare-prelungitoare tambur mai mari de 10 m și cu o secțiune de cablu mai mică de 2,5 mm! Acolo unde alimentarea este trifazică și lipsa uneia din faze sau a împământării/ul de lucru, duce la distrugerea elementelor de comandă și/sau a motorului electric.
- 14. Clientul are obligația de a asigura mentenanță zilnică a utilităților cu motoare termice prin curățarea filtrului de aer, respectiv verificarea nivelului de ulei motor și a uleiului din reductor.

15. Sunt excluse de la garanție piesele devenite inutilizabile din cauza utilizării sau reparării inadecvate, a înțrețurii deficiente sau a uzurii obișnuite, precum și piesele și componentele modificate de către client, cele care nu au fost furnizate de importator/furnizor/unitatea de service autorizată (ex. șină de ghidaj, roți de antrenare, bujii, sfiori demaror, clicheti, role demaror, filtru aer, filtru combustibil sau ulei, conducte de alimentare, furtunuri/semeinguri/nulmenți, garnituri, inele de etanșare și baterii).

Nu fac obiectul garanției: serviciile solicitate (sau piesele necesare) atunci când se efectuează întreținerea normală și regulată a produsului. Ex. curățarea utilajului, reglarea carburatorului, reglajul supapeilor, etanșarea motorului, schimbarea bujiilor, filtre de aer (combustibil/ulei), lubrifiții, sfiori demaror, garnituri.

## \*CERTIFICATUL DE GARANȚIE NU ESTE TRANSMISIBIL

Unitatea vânzătoare:

Nume: \_\_\_\_\_

Adresă: \_\_\_\_\_

Telefon: \_\_\_\_\_

e-mail: \_\_\_\_\_

## INTRODUCERE

Stimate client,

Vă mulțumim că ați ales unul dintre produsele noastre. Sperăm că veți fi complet satisfăcut de utilizarea noului dumneavoastră utilaj și că va satisface pe deplin toate așteptările dumneavoastră. Acest manual a fost întocmit pentru ca dumneavoastră să vă cunoașteți utilajul și să îl puteți utiliza în siguranță și eficient. Nu uitați că acest manual este parte integrantă a utilajului, motiv pentru care vă recomandăm să îl păstrați la îndemână pentru a putea fi consultat în orice moment și să îl transmiteți cumpărătorului în cazul în care revindeți utilajul.

Acest nou utilaj pe care l-ați achiziționat a fost proiectat și realizat în conformitate cu reglementările în vigoare și este sigur și fiabil dacă este utilizat pentru tăierea și colectarea ierbii conform instrucțiunilor din acest manual (**utilizare corespunzătoare**). Utilizarea mașinii în orice alt mod sau ignorarea instrucțiunilor de utilizare, întreținere și reparare în siguranță este considerată ca fiind "**utilizare incorectă**" (☛5.1) ceea ce va duce la pierderea garanției și producătorul își va declina orice responsabilitate, considerând vina exclusivă a utilizatorului pentru orice daune sau vătămare personală sau a altor persoane în astfel de cazuri.

Deoarece produsul este îmbunătățit continuu, este posibil să găsiți mici diferențe între dispozitivul dumneavoastră și descrierile conținute în acest manual. Anumite modificări pot fi făcute mașinii fără avertisment prealabil și fără obligația de a actualiza manualul, deși caracteristicile esențiale de siguranță și funcționare vor rămâne neschimbate. În cazul oricăror nelămuriri, nu ezitați să contactați comerciantul dumneavoastră. Și acum bucurați-vă de munca dumneavoastră!

### SERVICE POST VÂNZARE

Acest manual oferă toate instrucțiunile necesare pentru utilizarea mașinii și întreținerea de bază care poate fi efectuată de utilizator.

Pentru orice informații care nu sunt conținute aici, contactați comerciantul local sau un centru de service autorizat.

Dacă doriți, comerciantul dumneavoastră va fi încântat să vă ofere întreținere programată personalizată nevoilor dumneavoastră. Acest lucru vă va permite să vă păstrați noua achiziție la performanță de vârf, menținându-și valoarea.

## 1. SIGURANȚĂ

### 1.1 CUM SĂ CITIȚI MANUALUL

Acest manual descrie diferite versiuni ale mașinii, care diferă în principal în funcție de:

- tipul de transmisie: fie cu schimbare mecanică a vitezelor, fie cu convertizor de viteză continuă.
- includerea de componente sau accesorii care pot să nu fie disponibile în anumite zone;
- echipament special montat.

Simbolul "☞" evidențiază toate diferențele de utilizare și este urmat de indicarea versiunii la care se referă.

Simbolul "☛" face referire la o altă parte a manualului unde pot fi găsite informații suplimentare sau clarificări.

Unele paragrafe din manual care conțin informații de o importanță deosebită pentru siguranță și funcționare sunt evidențiate și semnifică următoarele:

**NOTE**

sau

**IMPORTANT**

*Acestea oferă detalii sau informații suplimentare despre ceea ce s-a spus deja și au scopul de a preveni deteriorarea mașinii.*



**AVERTISMENT!**

**Nerespectarea va duce la riscul de vătămare personală sau a altora.**



**PERICOL!**

**Nerespectarea va duce la riscul de vătămare gravă sau deces pentru sine sau pentru alții**

**NOTE**

*Ori de câte ori se face referire la o poziție pe partea „față”, „spate”, „stânga” sau „dreapta” a mașinii, aceasta este determinată de direcția de deplasare înainte.*

**IMPORTANT**

*Pentru toate operațiunile de utilizare și întreținere asupra motorului sau bateriei care nu sunt descrise în acest manual, consultați manualele relevante care fac parte integrantă din toată documentația furnizată cu mașina.*

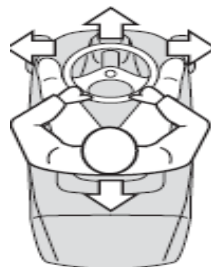

## 1.2 REGULAMENTE GENERALE DE SIGURANȚĂ



### AVERTISMENT!

Citiți cu atenție înainte de a utiliza mașina.

#### A) INSTRUIRE

- 1) **Citiți cu atenție instrucțiunile.** Familiarizați-vă cu comenzile și modul corespunzător de utilizare a echipamentului.
- 2) Nu lăsați niciodată copii sau persoane care nu sunt familiarizate cu aceste instrucțiuni să folosească mașina. Reglementările locale pot restricționa vârsta utilizatorului.
- 3) **Nu tundeți niciodată când sunt în apropiere oameni, în special copii sau animale de companie.**
- 4) Rețineți că operatorul sau utilizatorul este responsabil pentru accidente sau pericolele care apar asupra altor persoane sau proprietății acestora.
- 5) Nu transportați pasageri.
- 6) Toți șoferii trebuie să caute și să obțină instruire profesională și practică. O astfel de instruire ar trebui să sublinieze:
  - nevoia de îngrijire și concentrare atunci când se lucrează cu astfel de mașini;
  - nu puteți folosi frâna pentru a recăpăta controlul unei mașini care alunecă pe o pantă.Principalele motive pentru pierderea controlului sunt:
  - aderență insuficientă a roții;
  - exces de viteză;
  - frânare inadecvată;
  - tipul de mașină este nepotrivit sarcinii sale;
  - neconștientizarea efectului condițiilor solului, în special al pantelor;

#### B) PREGĂTIRE

- 1) **În timp ce tundeți iarba, purtați întotdeauna încălțăminte rezistentă și pantaloni lungi.** Nu utilizați echipamentul desculț sau purtând sandale deschise.
- 2) Inspectați cu atenție zona în care urmează să fie utilizat echipamentul și îndepărtați toate obiectele care pot fi aruncate din mașină.
- 3) **PERICOL! Benzina este foarte inflamabilă:**
  - depozitați combustibilul în recipiente special concepute pentru acest scop;
  - alimentați numai în aer liber și nu fumați în timpul realimentării;
  - **adăugați combustibil înainte de a porni motorul. Nu scoateți niciodată capacul rezervorului de combustibil și nu adăugați benzină în timp ce motorul funcționează sau când motorul este fierbinte;**
  - dacă vărsați benzină, nu porniți motorul și îndepărtați mașina de zona de scurgere. Nu creați nicio sursă de aprindere până când vaporii de benzină nu s-au evaporat;
  - puneți înapoi și strângeți bine toate capacele rezervorului de combustibil și ale recipientelor.
- 4) Înlocuiți amortizoarele defecte.
- 5) **Înainte de utilizare,** inspectați întotdeauna vizual pentru a vedea dacă lama, șuruburile



lamei și ansamblul tăietorului nu sunt uzate sau deteriorate. Înlocuiți lama și șuruburile uzate sau deteriorate în seturi pentru a păstra echilibrul.

## C) OPERARE/ FUNCȚIONARE

1) Nu porniți motorul într-un spațiu închis unde se pot acumula vapori periculoși de monoxid de carbon.

2) Tundeți numai la lumina zilei sau la lumină artificială bună.

3) Înainte de a porni motorul, decuplați lamele și treceți pe neutru.

4) **Nu utilizați pe pante mai mari de 10° (17%).**

5) **Amintiți-vă că nu există o pantă „sigură”.**

Călătoria pe pante de iarbă necesită o grijă deosebită. Pentru a vă proteja împotriva răsturnării:

– nu opriți sau porniți brusc când urcați sau coborâți panta;  
– cuplați lent transmisia și mențineți întotdeauna mașina în treapta de viteză, mai ales când mergeți în coborâre;

– viteza mașinii trebuie menținută scăzută pe pante și în timpul virajelor strânse;

– fiți atent la dămburi și gropi și alte pericole ascunse;

– **nu tundeți niciodată pe suprafața pantei.**

6) Opriți lama din rotație înainte de a traversa alte suprafețe decât iarba.

7) **Nu utilizați niciodată mașina cu apărătoare deteriorate sau fără dispozitivele de protecție instalate.**

8) **Nu modificați setările regulatorului motorului sau turația excesivă a motorului.**

Funcționarea motorului la turație excesivă poate crește riscul de vătămare corporală.

9) Înainte de a părăsi scaunul:

– Ridicați comutatorul de oprire de urgență și coborâți poziția șasiului

– intrați în poziția neutru și acționați frâna de parcare;

– opriți motorul și scoateți cheia de contact (la modelele cu pornire electrică).

10) Ridicați întrerupătorul de oprire de urgență, opriți motorul și scoateți cheia de pornire

– înainte de curățarea blocajelor sau desfundarea jgheburilor;

– înainte de curățarea, verificarea sau lucrul la mașină;

– după lovirea unui obiect străin. Inspectați mașina pentru orice deteriorare și efectuați reparații înainte de a reporni și a utiliza echipamentul;

– Dacă mașina începe să vibreze anormal (inspectați-o imediat).

11) Decuplați alimentarea în timpul transportului sau ori de câte ori nu utilizați mașina.

12) **Opriți motorul și decuplați alimentarea:**

– înainte de alimentare;

– înainte de a scoate colectorul de iarbă.

13) Reduceți setarea clapetei de accelerație înainte de a opri motorul.

## D) ÎNTREȚINERE ȘI DEPOZITARE

1) Păstrați toate piulițele, șuruburile și șuruburile strânse pentru a vă asigura că echipamentul este în condiții de funcționare sigură.

- 2) Nu depozitați niciodată echipamentul cu benzină în rezervor în interiorul unei clădiri unde fumul poate ajunge la o flacără deschisă sau o scânteie.
- 3) Lăsați motorul să se răcească înainte de a-l depozita în orice carcasă.
- 4) Pentru a reduce pericolul de incendiu, păstrați motorul, amortizorul, compartimentul bateriei și rezervorul fără iarbă, frunze sau ulei în exces.
- 5) Verificați frecvent colectorul de iarbă pentru uzură sau deteriorare.
- 6) **Înlocuiți piesele uzate sau deteriorate din motive de siguranță.**
- 7) Dacă rezervorul de combustibil trebuie golit, acest lucru trebuie făcut în aer liber.
- 8) Când mașina urmează să fie depozitată sau lăsată nesupravegheată, coborâți platforma de tăiere.

### 1.3 ETICHETE DE SIGURANȚĂ

Utilajul dumneavoastră trebuie utilizat cu grijă. Prin urmare, pe utilaj au fost plasate etichete pentru a vă reaminti în mod ilustrat principalele precauții pe care trebuie să le luați în timpul utilizării. Aceste etichete trebuie considerate parte integrantă a mașinii. Dacă o etichetă se desprinde sau devine ilizibilă, contactați distribuitorul dumneavoastră pentru a o înlocui. Semnificația lor este explicată mai jos.



**Avertisment:** Citiți manualul de utilizare înainte de a utiliza această mașină.



**Avertisment (la modelele cu pornire manuală):** deconectați capacul bujei și citiți instrucțiunile înainte de a efectua orice întreținere sau reparație.



**Avertisment (la modelele cu pornire electrică):** scoateți cheia și citiți instrucțiunile înainte de a efectua orice întreținere sau reparație.



**Pericol! Obiecte ejectate:** Țineți trecătorii departe.



**Pericol! Dezmembrare:** Asigurați-vă că, copiii stau departe de mașină tot timpul când motorul este pornit.



**Pericol! Obiecte ejectate:** Nu operați fără dispozitivul de colectare a ierbii.



**Pericol! Rasturnare a mașinii:** Nu utilizați această mașină pe pante mai mari de 10°



**Pericol de auto-tăiere.** Lama în mișcare. Nu puneți mâinile sau picioarele lângă sau sub deschiderea plăcii de tăiere.



**Pericol! Țineți departe de substanțe combustibile.**



**Pericol! Nu vă apropiați de mașina în funcțiune.**

## 2. IDENTIFICAREA MAȘINII ȘI A COMPONENTELOR

### 2.1 IDENTIFICAREA MAȘINII

Eticheta de identificare situată sub scaun conține datele esențiale ale fiecărei mașini.

### 2.2 NUMELE ȘI ADRESA PRODUCĂTORULUI

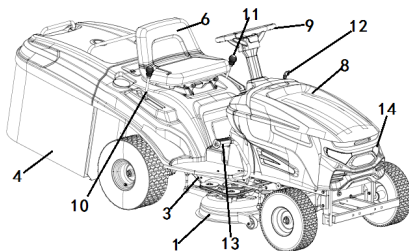

**BTA-TTG840**

Mașina cu colector de iarbă este compusă dintr-o serie de componente principale

- 1. Puntea de tăiere:** aceasta este apărătoarea care închide lama rotativă spre canalul colector.
- 2. Lama:** Aceasta este pentru tăierea ierbii, cu aripi la capăt pentru a transporta iarba tăiată la coșul de colectare a ierbii.
- 3. Canalul colector:** aceasta este partea care leagă puntea de tăiere de colectorul de iarbă.

- 4. Colectorul de iarbă:** pe lângă colectarea ierbii tăiate, acesta este și un element de siguranță prin faptul că oprește orice obiecte trase de lamă să fie aruncate în afara mașinii.
- 5. Motorul:** acesta mișcă lama și antrenează roțile. Specificațiile și reglementările sale de utilizare sunt descrise într-un manual specific.
- 6. Scaunul:** aici stă operatorul mașinii. Are un senzor care detectează prezența operatorului și acționează ca un dispozitiv de siguranță.
- 7. Etichete pentru reglementări și siguranță:** oferă mementouri cu privire la principalele prevederi pentru lucrul în siguranță, fiecare dintre acestea fiind explicată în capitolul 1.
- 8. Capacul motorului:** pentru acces la motor
- 9. Volan:** Reglați direcția de mișcare
- 10. Maneta de reglare a vitezei (schimbătorul):** reglați treapta de viteză a cutiei de viteze
- 11. Maneta de reglare a înălțimii de tăiere:** reglați înălțimea tăvii pentru cuțitul de tăiere
- 12. Tija de reglare a vitezei:** reglați turația motorului.
- 13. Pedala de frână:** frânează mașina.
- 14. Faruri:** asigură iluminare

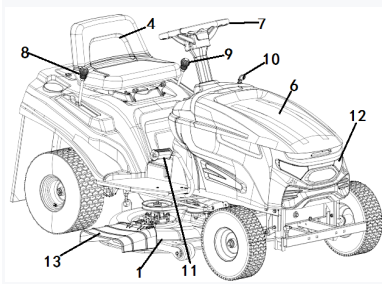

YH84D, YH84DH, YH69D, YH96D

Mașina fără colector de iarbă este compusă dintr-o serie de componente principale

- 1. Puntea de tăiere:** aceasta este apărătoarea care închide lama rotativă spre canalul colector.
- 2. Lama:** Aceasta este pentru tăierea ierbii, cu aripi la capăt pentru a transporta iarba tăiată la coșul de colectare a ierbii.
- 3. Motorul:** acesta mișcă lama și antrenează roțile. Specificațiile și reglementările sale de utilizare sunt descrise într-un manual specific.
- 4. Scaunul:** aici stă operatorul mașinii. Are un senzor care detectează prezența operatorului și acționează ca un dispozitiv de siguranță.
- 5. Etichete pentru reglementări și siguranță:** oferă mementouri cu privire la principalele

prevederi pentru lucrul în siguranță, fiecare dintre acestea fiind explicată în capitolul 1.

## 6. Capacul motorului: pentru acces la motor

7. Volan: Reglați direcția de mișcare

8. Maneta de reglare a vitezei (schimbătorul): reglați treapta de viteză a cutiei de viteze

9. Maneta de reglare a înălțimii de tăiere: reglați înălțimea tăvii pentru cuțitul de tăiere

10. Tija de reglare a vitezei: reglați turația motorului.

11. Pedala de frână: frânează mașina.

12. Faruri: asigură iluminare

## 3. DESPACHETARE ȘI ASAMBLARE

Pentru depozitare și transport, unele componente ale mașinii nu sunt instalate în fabrică și trebuie asamblate după despachetare. Urmăriți instrucțiunile de mai jos.

### IMPORTANT

*Mașina este furnizată fără ulei de motor sau combustibil.*

*Înainte de a porni motorul, umpleți cu ulei și combustibil urmând instrucțiunile din manualul motorului.*



### AVERTISMENT!

**Despachetarea și finalizarea asamblării trebuie să se facă pe o suprafață plană și stabilă, cu spațiu suficient pentru manipularea mașinii și ambalajul acesteia, folosind întotdeauna echipamente adecvate.**

## 3.1 DESPACHETARE

Când despachetați mașina, aveți grijă să adunați toate piesele individuale, accesoriile și documentația.

### NOTE

*Pentru a evita deteriorarea platformei de tăiere atunci când coborâți mașina de pe palet, duceți-o la înălțimea maximă și aveți mare grijă.*

Pachetul include:

- bateria;
- bolțuri și șuruburi, necesare pentru finalizarea ansamblului;
- o seringă pentru golirea uleiului de motor. (la cerere)



Eliminarea ambalajului trebuie făcută în conformitate cu reglementările locale în vigoare.

## 3.2 MONTAREA VOLANULUI

Așezați mașina pe o suprafață plană și îndreptați roțile din față.  
- Instalați arborele volanului (1)

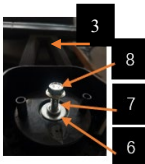
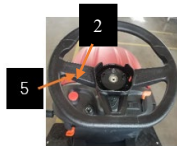

- Apăsăți știftul cilindric elastic (2),
- Instalați carcasa (3), baza carcasei (4),
- Aliniați volanul (5) pe arborele volanului
- Așezați șaiba plată (6) și șaiba elastică (7) și strângeți șurubul (8).

### 3.3 MONTAREA SCAUNULUI

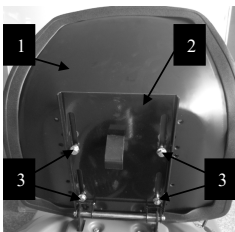

Montați scaunul (1) pe placa (2) folosind șuruburile (3)

### 3.4 MONTAREA COLECTORULUI DE IARBĂ

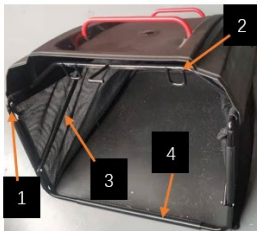

1. Introduceți tija de susținere a colectorului de iarbă (1) în colectorul de iarbă (2) folosind un ciocan de cauciuc
  2. Apăsăți tija de sprijin pentru a o instala pe loc.
  3. Fixați biela (3) pe tija de sprijin
- Fixați pe rând catarama (4) de tija de sprijin (1).

### 3.5 CONECTAREA BATERIEI



1. Puneți bateria în poziție verticală în compartimentul pentru baterie de sub scaun.
2. Fixați firul roșu la borna pozitivă a bateriei.
3. Fixați firul negru la polul negativ al bateriei.
4. Puneți bateria jos în compartimentul pentru baterie

#### IMPORTANT

*Nu porniți niciodată motorul până când bateria nu este încărcată complet!*

**AVERTISMENT!**

*Urmați instrucțiunile producătorului bateriei cu privire la manipularea și eliminarea în siguranță.*

## 4. COMENZI ȘI INSTRUMENTE

### 4.1 VOLAN

Virează roțile din față.

### 4.2 AMBREIAJ/ PEDALĂ DE FRÂNĂ

Are o dublă funcție: în prima parte a cursei acționează ca un ambreiaj, cuplând și decuplând acționarea roților, iar în a doua parte acționează frâna.

**IMPORTANT**

*Nu țineți pedala la jumătatea cursei de cuplare sau decuplare a ambreiajului, deoarece acest lucru poate cauza supraîncălzirea și poate deteriora cureaua de transmisie*

**NOTE**

Când mașina este în mișcare, luați piciorul de pe pedală.

### 4.3 MANETA PENTRU FRÂNĂ DE MÂNĂ



Această manetă oprește mașina să se miște atunci când a fost parcată. Există două poziții:

⏏ «A» = Frână oprită

(P) «B» = Frână acționată

- Frâna este cuplată apăsând pedala (☛4.2) în jos și deplasând maneta în poziția «B».
- Când luați piciorul de pe pedală, aceasta va fi blocată de manetă în poziția jos.
- Pentru a decupla frâna de parcare, apăsați pedala (☛4.2). Maneta se va întoarce în poziția «A».

### 4.4 MANETA PENTRU MODIFICAREA VITEZEI

Această manetă are șase poziții pentru cele patru trepte înainte, poziția neutră (liber) «N» și marșarier «R». Pentru a schimba viteza, apăsați pedala (☛4.2) până la jumătate și mișcați maneta conform indicațiilor de pe etichetă.





## AVERTISMENT!

Marșarierul trebuie să fie cuplat când mașina s-a oprit.

### 4.5 MANETA PENTRU REGLAREA ÎNĂLȚIMII DE TĂIERE



Există cinci poziții pentru această manetă, prezentate ca «1» la «5» pe placă, ce corespund pentru diferite înălțimi de tăiere de la 3,5 la 7,5 cm.  
- Pentru a trece de la o poziție la alta, deplasați maneta lateral și puneți-o înapoi într-una dintre creștăturile de oprire.

### 4.6 COMUTATOR DE APRINDERE CU CHEIE

Această comandă acționată cu cheie are trei poziții:

4.11



«O» totul este oprit;

«—» activează toate piesele;

«» cuplează demarorul

După ce este eliberată în poziția «START», cheia se va întoarce automat la «ON».

### 4.7 COMUTATOR DE OPRIRE DE URGENȚĂ



Acest comutator controlează tragerea și ieșirea din ambreiajul electromagnetic.

«A» = Lamă activată

«B» = Lamă dezactivată

A: Când comutatorul de oprire de urgență este ridicat, ambreiajul electromagnetic este pornit. Pentru ca acesta să fie pornit, cheia (4.6) trebuie să fie în poziția ON.



„B”: Când este apăsat comutatorul de oprire de urgență, ambreiajul electromagnetic este deconectat și lama se oprește din rotire.

## 4.8 MANETĂ DE ACCELAȚIE



Reglează turația motorului. Pozițiile sunt indicate pe o plăcuță care prezintă următoarele simboluri :



«CHOKE» (dacă este montat) = pornire la rece



«FAST» pentru viteză maximă a motorului



«SLOW» pentru viteză minimă a motorului

- Poziția «CHOKE» (dacă este montat) îmbogățește amestecul, așa că trebuie folosit doar pentru timpul necesar pornirii la rece.
- Când vă deplasați dintr-o zonă în alta, puneți maneta într-o poziție între «SLOW» și «FAST».
- Când tăiați, treceți în poziția «FAST».

## 5. CUM SĂ UTILIZAȚI MAȘINA

### 5.1 RECOMANDĂRI DE SIGURANȚĂ



**PERICOL!**

*Mașina trebuie utilizată numai în scopul pentru care a fost proiectată (tăierea și colectarea ierbii).*

*Utilizarea mașinii în orice alt mod este considerată „utilizare necorespunzătoare”, ceea ce va anula garanția, va elibera producătorul de orice răspundere și, în consecință, utilizatorul va fi răspunzător pentru toate și orice daune sau vătămări aduse persoanei sale sau altora.*

*Exemple de utilizare necorespunzătoare pot include, dar nu sunt limitate la următoarele:*

- *transport persoane, copii sau animale pe mașină sau pe o remorcă;*
- *remorcare sau împingere sarcini;*
- *utilizarea utilajului pentru deplasarea pe terenuri instabile, alunecoase, înghețate, pietroase, accidentate, mlăștinoase și bălți care nu permit evaluarea consistenței terenului;*
- *utilizarea utilajului pentru colectarea frunzelor sau a resturilor;*
- *utilizarea lamelor pe alte suprafețe decât iarba*

**PERICOL!**

*Nu modificați și nu îndepărtați dispozitivele de siguranță montate pe mașină. REȚINEȚI CĂ UTILIZATORUL ESTE ÎNTOTDEAUNA RESPONSABIL PENTRU DAUNE ȘI VĂTĂMAREA ALTOR PERSOANE. Înainte de a utiliza mașina:*

- *citiți regulile generale de siguranță (☛1.2) , acordând o atenție deosebită conducerii și tăierii pe pante;*
- *citiți cu atenție instrucțiunile de utilizare, familiarizați-vă cu comenzile și cu privire la modul de oprire rapidă a lamei și a motorului.*
- *nu puneți niciodată mâinile sau picioarele lângă sau sub piesele rotative și rămâneți întotdeauna departe de orificiul de evacuare.*

*Nu utilizați mașina atunci când vă aflați într-o stare precară de sănătate sau sub efectul medicamentelor sau altor substanțe care vă pot reduce acțiunile reflexe și capacitatea de concentrare. Este responsabilitatea utilizatorului să evalueze riscul potențial al zonei în care urmează să se desfășoare lucrările, precum și să ia toate măsurile necesare pentru a asigura siguranța proprie și a celorlalți, în special pe pante sau pe teren accidentat, alunecos și instabil. Nu lăsați mașina oprită pe iarbă înaltă, cu motorul pornit, pentru a evita riscul declanșării unui incendiu. Reduceți întotdeauna viteza atunci când schimbați direcția, în special în virajele strânse.*

**AVERTISMENT!**

*Această mașină nu trebuie utilizată pe pante mai mari de 10° (17%) (☛ 5.5).*

**IMPORTANT**

*Toate referințele referitoare la pozițiile comenzilor sunt cele descrise în capitolul 4.*

## 5.2 DE CE INTERVIN DISPOZITIVELE DE SIGURANȚĂ

Dispozitivele de siguranță funcționează în două moduri:

- prin împiedicarea pornirii motorului dacă nu au fost îndeplinite toate cerințele de siguranță;
- prin oprirea motorului dacă lipsește chiar și una dintre cerințele de siguranță.

- a) Motorul trebuie pornit numai în următoarele condiții:
  - transmisia este în poziția „neutru” (schimbătorul este pe liber);
  - lama nu este cuplată;
  - operatorul este așezat sau frâna de parcare este cuplată.
- b) Motorul se oprește atunci când:
  - operatorul părăsește scaunul când lama este cuplată;
  - operatorul părăsește scaunul cu o treaptă de viteză cuplată;
  - colectorul de iarbă este ridicat fără a decupla lama;
  - lama este cuplată fără dispozitivul de prindere a ierbii în poziție;

- frâna de mână este cuplată fără a decupla lama;
- schimbătorul de viteze este activat (► 4.4) cu frâna de parcare activată.

## 5.3 OPERAȚIUNI PRELIMINARE ÎNAINTE DE ÎNCEPEREA LUCRULUI

Aceste controale asigură că munca oferă cele mai bune rezultate și se desfășoară în siguranță maximă.

### 5.3.1 Ajustarea/ reglarea scaunului

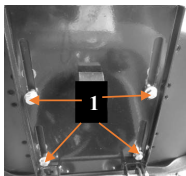

Reglați scaunul glisându-l de-a lungul fantelor suportului.

1. Slăbiți cele patru șuruburi (1);
2. odată ce ați găsit poziția corectă, strângeți bine șuruburile.

### 5.3.2 Presiunea în roți

A avea presiunea corectă în anvelope este esențial pentru a vă asigura că platforma de tăiere este perfect orizontală și, astfel, tunde uniform.

1. Deșurubați capacele supapelor;
2. Conectați o conductă de aer comprimat cu un manometru la supape și reglați presiunea la valorile indicate.
3. Înșurubați la loc capacele supapelor.

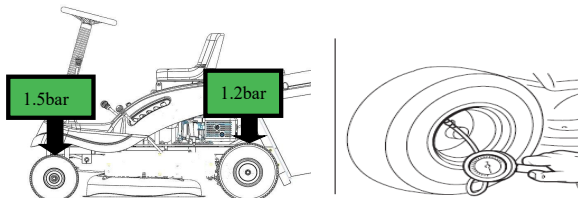

### 5.3.3 Umplerea cu ulei și combustibil



**PERICOL!**

*Alimentarea trebuie efectuată într-o zonă deschisă sau bine ventilată, cu motorul oprit. Amintiți-vă întotdeauna că fumul de benzină este inflamabil. NU APROPIAȚI O FLACĂRĂ DE ORIFICIUL REZERVORULUI PENTRU A VEDEA CONȚINUTUL REZERVORULUI ȘI NU FUMAȚI CÂND ALIMENTAȚI.*

#### NOTE

*Tipul de ulei și combustibil care urmează să fie utilizat este indicat în manualul motorului*

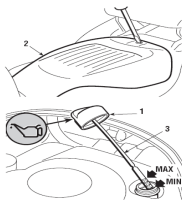

Verificați nivelul uleiului cu motorul oprit.

1. pentru a ajunge la bușon (1), scoateți capacul motorului (2) cu ajutorul unei șurubelnițe

2. burmând îndeaproape metodele descrise în manualul motorului, asigurați-vă că nivelul uleiului se află

între marcasele MIN și MAX de pe joă (3);

3. remontați întotdeauna bușonul (1) și capacul motorului (2).

Pentru a alimenta (se face când mașina este oprită):

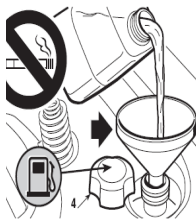

1. deșurubați dopul (4) din rezervorul situat în spatele scaunului;

2. Umpleți rezervorul cu combustibil printr-o pâlnie, dar acesta nu poate fi umplut complet. Volumul rezervorului de combustibil este de aproximativ 5 litri.

3. întotdeauna puneți dopul la loc (4)

#### IMPORTANT

*Nu picurați benzină pe piesele din plastic pentru a nu le deteriora. În cazul unor scurgeri accidentale, clătiți imediat cu apă. Garanția nu acoperă deteriorarea pieselor din plastic ale caroseriei sau motorului cauzată de benzină.*

### 5.3.4 Montarea protecțiilor la ieșire (colectorul de iarbă)

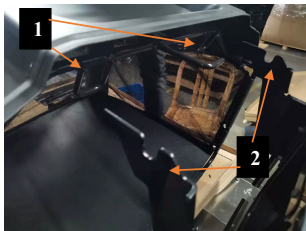

**AVERTISMENT!**

*Nu utilizați niciodată mașina fără să fi montat protecția de ieșire!*

Agățați colectorul de iarbă (1) pe suporturi (2) și centrați-l în sus cu placa din spate, astfel încât cele două repere (3) să coincidă.

### 5.3.5 Verificarea siguranței și eficienței mașinii

1. Verificați dacă dispozitivele de siguranță funcționează conform descrierii (☛5.2).
2. Verificați dacă frâna este în stare perfectă de funcționare.
3. Nu începeți să tăiați dacă lama vibrează sau dacă nu sunteți sigur dacă este suficient de ascuțită. Amintiți-vă mereu următoarele:

- O lamă prost ascuțită trage iarba și face gazonul să se îngălbenească.
- O lamă slăbită provoacă vibrații nedorite și poate fi periculoasă.



#### **AVERTISMENT!**

*Nu utilizați mașina dacă nu sunteți sigur dacă funcționează în siguranță sau eficient. Dacă aveți îndoieli, contactați imediat distribuitorul pentru a efectua verificările și reparațiile necesare.*

## 5.4 UTILIZAREA MAȘINII

### 5.4.1 Pornirea motorului



#### **PERICOL!**

*Toate operațiunile de pornire trebuie efectuate într-o zonă deschisă sau bine ventilată! REȚINEȚI ÎNTOTDEAUNA CĂ GAZELE DE EȘAPAMENT SUNT TOXICE!*

Pentru a porni motorul:

1. așezați-vă pe scaun (4.3) și apăsați comutatorul de oprire de urgență (☛4.7);
2. puneți schimbătorul în poziția neutru («N») (☛ 4.4);
3. pentru pornirea la rece, puneți maneta în poziția „CHOKE” (dacă este prevăzută) așa cum este indicat pe etichetă (☛ 4.8).

Alternativ, dacă motorul este încă fierbinte sau fără impuls, poziționați maneta între «SLOW» și «FAST»;



#### **Pornirea electrică**

5. introduceți cheia (☛ 4.6) și rotiți-o în poziția «ON» pentru a face contact electric, apoi rotiți-o în poziția „START” pentru a porni motorul;
6. eliberați cheia după ce motorul a pornit;

#### **NOTE**

*Dacă întâmpinați dificultăți la pornire, nu faceți mai multe încercări pentru a evita inundarea motorului sau descărcarea bateriei (dacă există).  
– Verificați dacă sunt îndeplinite condițiile care permit pornirea motorului*

– Rotiți cheia (pornire electrică) în poziția „OPRIT”. Așteptați câteva secunde și repetați operația de pornire. Dacă defecțiunea persistă, consultați capitolul «8» din acest manual și manualul motorului.

#### 5.4.2 Pornirea și deplasarea fără a tunde



#### AVERTISMENT!

**Această mașină nu a fost aprobată pentru utilizare pe drumurile publice. Trebuie utilizată (așa cum este indicat de Codul Rutier) în zone private închise traficului.**

#### NOTE

La deplasarea mașinii, lama trebuie decuplată și placa de tăiere pusă în poziția cea mai înaltă.

Pentru a porni mișcarea înainte:

1. puneți controlul accelerației între pozițiile «SLOW» și «FAST»;
2. apăsați pedala în jos (☛4.2) și puneți schimbătorul în treapta 1 (☛4.4a).
3. eliberați pedala treptat pentru a începe mișcarea.

Atingeți viteza de funcționare dorită folosind accelerația și schimbătorul de viteze. Pentru schimbarea vitezei, ambreiajul trebuie folosit întotdeauna prin apăsarea pedalei (☛4.2).



#### AVERTISMENT!

**Pedala trebuie eliberată treptat, deoarece cuplarea bruscă poate cauza răsturnarea și pierderea controlului vehiculului.**



#### AVERTISMENT!

**Nu eliberați brusc pedala și nu începeți să vă mișcați cu schimbătorul de viteze mai mult de 1/3 din direcție spre «F» pentru a evita pornirea bruscă, care ar putea cauza răsturnarea vehiculului și pierderea controlului.**

#### 5.4.3 Frânare

Pentru a frâna:

1. mai întâi încetiniți mașina reducând viteza;
2. apăsați pedala în jos (☛4.2) pentru a reduce și mai mult viteza până când mașina se oprește.
3. Mutați schimbătorul de viteze (☛4.4) în poziția neutru «N»(pe liber) pentru a permite mișcarea treptată.

#### 5.4.4 Marșarier

##### IMPORTANT

*Marșarierul TREBUIE să fie cuplat numai când mașina s-a oprit.*

1. Când mașina s-a oprit, puneți-o în marșarier deplasând maneta în lateral în poziția «R» (☛4.4);
2. eliberați treptat pedala pentru a cupla ambreiajul și apoi începeți să vă deplasați în marșarier.

#### 5.4.5 Tăierea ierbii

##### IMPORTANT

*Mașina nu este proiectată pentru utilizare grea sau pentru tăierea unor cantități mari de iarbă.*



##### IMPORTANT

*Lama este cuplată cu ajutorul unui dispozitiv de ambreiaj.*

*Pentru a evita deteriorarea sau uzura prematură a elementelor de frecare, respectați cu strictețe următoarele instrucțiuni.*

Pentru a începe tăierea:

1. îndepărtați orice obiecte străine care ar putea fi lovite de lamă (pietre, crengi, oase, sărmă etc.) și marcați poziția elementelor ascunse care nu pot fi deplasate (rădăcini, stropitoare etc.);
2. verificați dacă, colectorul de iarbă (☛3.4) este montat corect;
3. puneți maneta de accelerație (☛4.8) în poziția «FAST»;
4. aduceți suportul de tăiere în poziția cea mai înaltă înainte de a cupla lama (☛4.7);
5. cuplați lama fără a face pauză în pozițiile intermediare numai atunci când sunteți pe gazon. Evitați cuplarea lamei pe teren pietros sau când iarba este foarte înaltă.
6. începeți să mergeți înainte pe zona de iarbă foarte treptat și cu o atenție deosebită, așa cum este deja descris;
7. pe teren accidentat, reglați înălțimea de tăiere pentru a preveni lovirea lamei de solul neuniform sau de obiecte străine, deteriorarea lamei și a suportului;
8. cuplați treapta cea mai potrivită pentru a atinge viteza dorită înainte (treapta 1 - a 2-a) și reglați înălțimea de tăiere astfel încât cantitatea de iarbă de îndepărtat să nu fie prea mare încât să blocheze lama sau să înfunde canalul de colectare.



##### AVERTISMENT!

*La tăierea pe teren în pantă, viteza de deplasare trebuie redusă pentru a asigura condiții de siguranță (☛1.2 - 5.5).*

- Reduceți viteza ori de câte ori observați o reducere a turației motorului, deoarece o viteză de înaintare prea mare în comparație cu cantitatea de iarbă tăiată nu va tunde niciodată bine iarba.
- Decuplați lama și puneți placa de tăiere în cea mai înaltă poziție ori de câte ori trebuie să treceți peste un obstacol sau un dâmb.
- Folosiți treapta a 3-a numai când mutați mașina dintr-o zonă în alta.

#### 5.4.6 Golirea colectorului de iarbă



Colectorul de iarbă este plin când resturile de iarbă rămân pe gazon. În cazul în care continuați să tundeți cu colectorul de iarbă plin, acesta poate bloca canalul de colectare. Pentru a goli colectorul de iarbă:

1. micșorați viteza;
2. intrați în poziția neutru (N) și opriți mișcarea înainte a mașinii;
3. Apăsăți comutatorul de oprire de urgență (☛4.7);
4. Pe pante se folosesc frânele de parcare (☛4.3);
5. Țineți de mânerul din spate și ridicați colectorul de iarbă pentru a-l goli;

#### 5.4.7 Deblocarea canalului colector



**AVERTISMENT!**

*Acest lucru trebuie făcut numai cu motorul oprit.*

În cazul în care canalul de colectare se blochează (din cauza resturilor de iarbă acumulate care umple colectorul de iarbă sau a unei viteze excesiv de mare în raport cu cantitatea de iarbă tăiată), trebuie să:

1. opriți imediat mișcarea înainte, decuplați lama și opriți motorul;
2. scoateți colectorul de iarbă;
3. îndepărtați resturile de iarbă acumulate, ajungând la ele de la ieșirea din canalul colector.

#### 5.4.8 Terminarea acțiunii de tundere a ierbii

Când ați terminat de tuns, decuplați lama, reduceți turația motorului și conduceți mașina cu puntea de tăiere în poziția cea mai înaltă.

#### 5.4.9 Terminarea lucrului

După ce ați terminat de tuns, opriți mașina și cuplați frâna de parcare (☛4.3).



**Pornire electrică**

1. schimbați maneta de accelerație în poziția «SLOW»;



2. opriți motorul rotind cheia în poziția «STOP»:



**AVERTISMENT!**

**Scoateți întotdeauna cheia de contact înainte de a lăsa mașina nesupravegheată!**

**IMPORTANT**

*Pentru a menține bateria încărcată, nu lăsați cheia în poziția «ON» când motorul nu este pornit.*

#### 5.4.10 Curățarea mașinii

După fiecare tuns, curățați exteriorul mașinii, goliți colectorul de iarbă și scuturați-l pentru a îndepărta iarbă reziduală și pământul.



**AVERTISMENT!**

**Goliți întotdeauna colectorul de iarbă și nu lăsați containerele pline cu iarbă tăiată în interiorul unei încăperi.**

Curățați părțile din plastic ale caroseriei cu un burete umed folosind apă și detergent, având grijă să nu umeziți motorul, părțile electrice sau cardul electronic aflat sub bord.

**IMPORTANT**

*Nu utilizați niciodată duze pentru furtun sau detergent dur pentru curățarea caroseriei și a motorului!*



**AVERTISMENT!**

**Nu lăsați resturile și resturile uscate de iarbă să se acumuleze în partea superioară a platformei de tăiere pentru a menține eficiența maximă a mașinii și niveluri de siguranță.**

După fiecare utilizare, curățați cu precizie puntea de tăiere pentru a îndepărta resturile de iarbă sau rămășițele.



**AVERTISMENT!**

**Purtați protecție pentru ochi și țineți oamenii sau animalele departe de zona înconjurătoare atunci când curățați puntea de tăiere.**



**a) La spălarea interiorului platformei de tăiere și canalului colector, mașina trebuie să fie pe un teren ferm:**

1. puneți colectorul de iarbă;

2. conectați un furtun de apă la fittingul său pentru țevă (1) și treceți apa prin el;
3. stați în poziția operatorului;
4. coborâți complet puntea de tăiere;
5. porniți motorul și rămâneți în poziția neutră;
6. cuplați lama și lăsați-o să se rotească câteva minute.

Scoateți colectorul de iarbă, goliți-l și clătiți-l, apoi puneți-l într-o poziție în care să se usuce rapid.

**b) Pentru a curăța partea superioară** a punții de tăiere:

- coborâți complet placa de tăiere (poziție «1»);
- suflați un jet de aer comprimat pentru a îndepărta eventualele resturi de iarbă.

#### 5.4.11 Depozitare și inactivitate pentru perioade lungi

Dacă este posibil ca mașina să nu fie utilizată pentru o perioadă lungă de timp (mai mult de 1 lună), urmați instrucțiunile din manualul motorului.

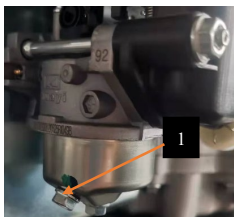

Goliți rezervorul de combustibil demontând șurubul situat în partea de jos a filtrului de combustibil (1) și colectați combustibilul într-un recipient adecvat.



**AVERTISMENT!**

**Îndepărtați cu grijă orice rest de iarbă uscată care s-ar fi putut aduna în jurul motorului sau al amortizorului de zgomot pentru a preveni incendierea lor la următoarea utilizare a mașinii!**

Puneți mașina într-un loc uscat, adăpostit și de preferință acoperită cu o cârpă.



**Pornire electrică**

Deconectați conectorii (2 și 3) ai bateriei (1).



**IMPORTANT**

*Bateria trebuie păstrată într-un loc răcoros și uscat. Înainte de o perioadă lungă de depozitare (mai mult de 1 lună), încărcați întotdeauna bateria și apoi reîncărcați înainte de a utiliza din nou (☛ 6.2.3).*

La următoarea utilizare a mașinii, verificați dacă nu există scurgeri de combustibil din tuburi sau carburator.

#### 5.5 UTILIZAREA PE PANTE

Când tundeți gazonul pe o pantă, respectați pantele maxime deja menționate (**max 10° - 17%**) și mișcați-vă în sus și în jos, dar niciodată peste ele. Aveți mare grijă când schimbați direcția ca cele mai înalte roți să nu lovească obstacole (cum ar fi pietre, ramuri, rădăcini etc.) care ar putea cauza alunecarea laterală, răsturnarea sau pierderea controlului.

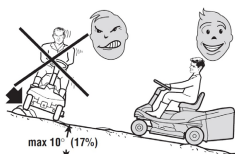

**PERICOL!**

**ÎNCETINIȚI ÎNAINTE DE A SCHIMBA DIRECȚIA PE**

**PANTE.** Nu folosiți niciodată marșarierul pentru a reduce viteza în coborâre: puteți pierde controlul mașinii, în special pe suprafețe alunecoase. Nu conduceți niciodată mașina pe pante în poziția neutră sau cu ambreiajul decuplat! Cuplați întotdeauna o treaptă joasă și frâna de parcare înainte de a lăsa mașina oprită și nesupravegheată.



**AVERTISMENT!**

Aveți grijă când începeți mișcarea înainte pe teren în pantă pentru a preveni riscul de răsturnare. Reduceți viteza înainte de a merge pe o pantă, în special în coborâre.

## 5.6 TRANSPORT



**AVERTISMENT!**

Dacă mașina este transportată pe un camion sau o remorcă, utilizați rampe cu rezistență, lățime și lungime corespunzătoare. Încărcați mașina cu motorul oprit, fără șofer și împinsă de un număr adecvat de persoane. În timpul transportului, închideți robinetul de alimentare cu combustibil (dacă este prevăzut), coborâți platforma de tăiere, cuplați frâna de parcare și fixați bine mașina cu funii sau lanțuri de dispozitivul de tracțiune.

## 5.7 SFATURI DESPRE CUM SĂ OBTINEȚI O TĂIERE BUNĂ

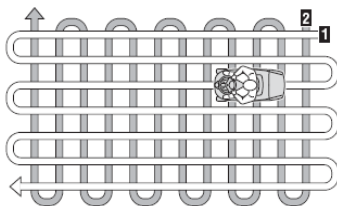

1. Pentru a menține gazonul verde și moale, cu un aspect bun, acesta trebuie tăiat în mod regulat, fără a deteriora iarba.
2. Este întotdeauna mai bine să tăiați iarba când este uscată.

3. Lama trebuie să fie în stare bună și bine ascuțită, astfel încât iarba să fie tăiată drept fără vreo margine zdrențuită care duce la îngălbenirea capetelor.
4. Motorul trebuie să funcționeze la turație maximă, atât pentru a asigura o tăiere ascuțită a ierbii, cât și pentru a obține împingerea necesară pentru a împinge resturile prin canalul colector.
5. Frecvența tunderii trebuie să fie în raport cu ritmul de creștere a ierbii, care nu trebuie lăsată să crească prea mult între un tuns și altul.
6. În perioadele calde și uscate, iarba trebuie tăiată puțin mai sus pentru a preveni uscarea solului.
7. Dacă iarba este foarte înaltă, trebuie tăiată de două ori într-o perioadă de douăzeci și patru de ore. Prima dată la înălțimea maximă de tăiere, eventual reducând lățimea de tăiere și a doua tăiere la înălțimea dorită.
8. Aspectul gazonului se va îmbunătăți dacă alternați tăierea în ambele sensuri.
9. În cazul în care canalul de colectare tinde să se blocheze cu iarbă, ar trebui să reduceți viteza înainte, deoarece aceasta poate fi prea mare pentru starea gazonului. Dacă problema persistă, cauzele probabile sunt fie lama prost ascuțită, fie aripile deformate.
10. Fiți foarte atenți când tundeți în apropierea tufșurilor sau bordurilor, deoarece acestea ar putea denatura poziția orizontală a platformei de tăiere și ar putea deteriora marginea acesteia, precum și lama.

## 6. ÎNTREȚINERE

### 6.1 RECOMANDĂRI DE SIGURANȚĂ



#### **AVERTISMENT!**

*Deconectați capacul bujiilor, scoateți cheia (la modelele cu pornire electrică) sau comutați maneta de accelerație în poziția „OFF” (la modelele cu pornire manuală) și citiți instrucțiunile relevante înainte de a începe orice curățare, întreținere sau reparație. Purtați îmbrăcăminte adecvată și mănuși dure pentru demontarea și remontarea lamei și în toate celelalte situații periculoase pentru mâini.*



#### **AVERTISMENT!**

*Nu utilizați niciodată mașina cu piese uzate sau deteriorate. Piesele defecte sau uzate trebuie întotdeauna înlocuite și nu reparate. Utilizați numai piese de schimb originale: Utilizarea sau piesele neoriginale și/sau montate incorect va compromite siguranța mașinii, poate provoca accidente sau vătămări corporale pentru care Producătorul nu este în niciun caz răspunzător sau responsabil.*

#### **IMPORTANT**

*Nu eliminați niciodată de uleiul uzat, combustibil sau alți poluanți în locuri neautorizate!*

**AVERTISMENT!**

*Orice ajustări sau operațiuni de întreținere care nu sunt descrise în acest manual trebuie efectuate de către distribuitorul dumneavoastră sau un centru de service specializat. Ambele au cunoștințele și echipamentele necesare pentru a se asigura ca lucrarea să fie efectuată corect fără a afecta siguranța mașinii.*

*Trebuie să mergeți la un centru de service specializat sau să contactați dealerul dumneavoastră, în cazul în care următoarele funcționează defectuos:*

- frâna;
- acționarea și oprirea lamei;
- cuplarea transmisiei în treptele înainte și înapoi.

## 6.2 ÎNTREȚINERE DE RUTINĂ

### 6.2.1 Motor

Urmați toate instrucțiunile din manualul motorului.

Pentru a goli uleiul de motor:

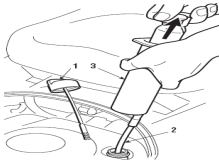

1. deșurubați capacul de completare (1);
2. montați țeava (2) pe seringă (3) (la cerere) și introduceți-o direct în orificiu;
3. folosind seringă (3) (la cerere), aspirați tot uleiul de motor, ținând cont că trebuie să repetați această operațiune de câteva ori înainte de a elimina tot uleiul.

### 6.2.2 Transmisie și angrenaj

Acestea sunt unități unice sigilate care nu necesită întreținere. Sunt lubrifiate permanent și acest lubrifianț nu necesită schimbare sau completare.

### 6.2.3 Baterie

**Pornire electrică**

Pentru a asigura o durată lungă de viață a bateriei, este esențial să o păstrați cu grijă.

Bateria mașinii trebuie să fie întotdeauna încărcată:



- înainte de a utiliza mașina pentru prima dată după cumpărare;
- înainte de a părăsi mașina pentru o perioadă prelungită de neutilizare;
- înainte de a porni mașina după o perioadă prelungită de neutilizare.
- pentru a asigura o durată lungă de viață a bateriei este esențial să o păstrați întreținută cu grijă. Nerespectarea procedurii sau încărcarea bateriei poate deteriora permanent elementele bateriei.
- O baterie descărcată **trebuie** reîncărcată cât mai curând posibil.

#### IMPORTANT

*Reîncărcarea trebuie făcută folosind un încărcător de baterie la tensiune constantă. Alte sisteme de reîncărcare pot deteriora ireversibil bateria.*

Mașina vine cu o interfață de încărcare care poate fi conectată la interfața furnizată de încărcătorul de baterie.

#### IMPORTANT

*Acest conector trebuie utilizat numai pentru conectarea la încărcătorul de baterie. Pentru utilizarea sa:*

## 6.3 INTERVENȚII LA MAȘINĂ

### 6.3.1 Alinierea platformei de tăiere

Platforma de tăiere trebuie să fie reglată corespunzător pentru a obține o tăietură bună.

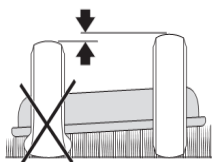

Dacă tăierea este neuniformă, verificați presiunea în anvelope.

Dacă acest lucru nu este suficient pentru a obține o tăiere uniformă, vă rugăm să contactați dealerul dumneavoastră pentru reglarea alinierii platformei de tăiere.



### 6.3.2 Înlocuirea roților

1. Așezați mașina pe o suprafață plană și puneți blocuri sub o parte portantă a cadrului pe partea laterală a roții care trebuie schimbată;
2. folosind o șurubelniță, scoateți inelul de fixare (1) și șaiba (2);
3. scoateți roata

#### IMPORTANT

*Ungeți puțină unsoare impermeabilă pe ax și după montarea roții; Remontați cu grijă șaiba (2) și inelul de fixare (1).*

#### NOTE

*Dacă trebuie să înlocuiți una sau ambele roți din spate, asigurați-vă că orice diferență în diametrul exterior al acestora nu depășește 8-10 mm; dimpotrivă, pentru a preveni o tăiere neuniformă va fi necesară reglarea alinierii platformei de tăiere.*

### 6.3.3 Înlocuirea și repararea anvelopelor

Toate reparațiile sau înlocuirile din cauza perforării vor trebui efectuate de un expert în repararea anvelopelor, în conformitate cu metodele pentru tipul de anvelopă utilizat.

### 6.3.4 Înlocuirea unei siguranțe



#### Pornire electrică

Sistemul electric și cardul electronic sunt protejate de o siguranță. Când este arsă, mașina se oprește, deci în acest caz:



1. scoateți carcasa motorului (1) cu o mână;

2. înlocuiți siguranța (2) cu alta de aceeași capacitate;

3. remontați carcasa motorului (1).

Capacitatea siguranței este indicată pe siguranță.

## IMPORTANT

O siguranță arsă trebuie întotdeauna înlocuită cu una de același tip și amperaj nominal și niciodată cu una de altă valoare nominală.

Dacă nu puteți afla de ce s-a ars siguranța, consultați un centru de service autorizat.



### Pornire manuală

Sistemul electric și cardul nu sunt protejate de nicio siguranță. Dacă sistemul de siguranță nu funcționează corect sau există probleme cu motorul din cauza sistemului electric, contactați un centru de service autorizat.

### 6.3.5 Demontarea, înlocuirea și remontarea lamei



#### AVERTISMENT!

Purtați întotdeauna mănuși de lucru când manipulați lama.



#### AVERTISMENT!

Lamele deteriorate sau îndoite trebuie întotdeauna înlocuite; nu încercați niciodată să le reparați! UTILIZAȚI ÎNTOTDEAUNA LAME DE SCHMB ORIGINALE ALE PRODUCĂTORULUI CARE ÎI POARTĂ SIMBOLUL!



## 7. PROTECȚIA MEDIULUI

Protecția mediului ar trebui să fie o prioritate de importanță considerabilă atunci când folosim mașina, atât în beneficiul conviețuirii sociale, cât și al mediului în care trăim.

- Încercați să nu deranjați zona înconjurătoare.
- Respectați cu rigurozitate reglementările și prevederile locale pentru eliminarea deșeurilor
- Respectați cu rigurozitate reglementările și prevederile locale pentru eliminarea uleiurilor, benzinei, pieselor deteriorate sau a oricăror elemente care au un impact puternic asupra mediului; aceste deșeuri nu trebuie eliminate ca deșeuri normale, trebuie separate și duse la centrele de eliminare a deșeurilor specificate unde materialul va fi reciclat.

La momentul scoaterii din funcțiune, nu poluați mediul

## 8. DEPANARE

**Dețineți echipamentul necesar sau cunoștințele tehnice. Garanția este anulată automat și producătorul nu este responsabil dacă reparațiile sunt făcute necorespunzător.**

PROBLEMĂ	CAUZĂ PROBABILĂ	SOLUȚIE
1. Cu cheia în poziția «START» motorul nu funcționează	Card electronic blocat din cauza:	Rotiți cheia în poziția «STOP» și căutați cauza problemei:
	- bateriei descărcate	- reîncărcați bateria (☛6.2.3)
	- siguranței arse	- înlocuiți siguranța (10A) (☛6.3.4)
	- împământării defectuoase a demarorului sau cadrului	- verificați conexiunile cablurilor de împământare
	- împământările micro-întrerupătoarelor sunt deconectate	- verificați conexiunile
	- demaror împământat defectuos	- verificați conexiunile de împământare
	- nu sunteți gata de pornire	- verificați dacă sunt îndeplinite condițiile care permit pornirea (☛6.4.1)
2. Cu cheia în poziția «START» demarorul funcționează dar motorul nu pornește	-alimentare defectuoasă	-verificați nivelul în rezervor - verificați cablarea comenzii de deschidere a alimentării -verificați filtrul de alimentare
	-ardere defectuoasă	- verificați dacă capacele bujiilor sunt bine fixate - verificați dacă electrozii sunt curați și au spațiul corect între ei Verificați dacă capacul bujei este bine instalat

3. Motorul se oprește	Card electronic blocat din cauza:  -împământările microîntrerupătoarelor sunt deconectate - nu sunteți gata de pornire	Puneți cheia în poz. «OFF» și căutați cauza problemei: -verificați conexiunile  - verificați dacă sunt îndeplinite condițiile care permit pornirea
4. Motorul nu pornește	- împământările microîntrerupătoarelor sunt deconectate - nu sunteți gata de pornire	- verificați conexiunile  - verificați dacă sunt îndeplinite condițiile care permit pornirea
5. Pornire dificilă Funcționare instabilă a motorului	- Defecțiunea carburatorului	Curățați sau înlocuiți filtrul de aer  - Spălați camera plutitoare a carburatorului - Goliți rezervorul și reumpleți combustibilul - Verificați filtrul de combustibil și înlocuiți-l dacă este necesar
6. Putere insuficientă a motorului în timpul tăierii	- Viteza de înaintare este prea mare în raport cu viteza de tăiere	-Reduceți viteza de înaintare sau creșteți viteza de tăiere
7.Când se pornește rotirea lamei, Motorul se oprește.	Viteza nu este suficient de mare	--Creșteți viteza motorului
8. Vibrații neobișnuite în timpul funcționării	-lamă neechilibrată  -lamă slăbită  -șuruburi de fixare slăbite	-Contactați-vă reprezentantul  - Contactați-vă reprezentantul  - verificați și strângeți toate șuruburile de fixare ale motorului și cadrului
9. Frânare incertă sau ineficientă	- frâna nu este reglată corect	- Contactați-vă reprezentantul

## 9. ACCESORII LA CERERE



### AVERTISMENT!

*Nu vă asumați lucrări complicate de reparații dacă nu aveți echipamentul necesar sau cunoștințele tehnice. Garanția este anulată automat și producătorul nu este responsabil dacă reparațiile sunt făcute defectuos.*

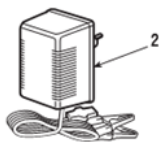

## 1. ÎNCĂRCĂTOR (la cerere)

Încărcătorul încarcă bateria atunci când mașina este depozitată.

Notă: Motorul poate fi pornit manual (fără baterie), iar bateria va fi încărcată automat dacă motorul funcționează.

## 10. SPECIFICAȚII

Nr.model	BTA-TTG840
Nivel de presiune sonoră, incertitudine	84.1 dB(A) K=3.0 dB
Nivel de putere sonoră, incertitudine	98.70 dB(A) K=0.99 dB
Nivel de putere sonoră garantat	100 dB(A)
Vibrație, K=1.5 m/s <sup>2</sup>	3.929 m/s <sup>2</sup>
Tipul motorului Sistem electric 12V Baterie	12-15Ah
Roți din față	13 inch
Roți din spate	15 inch
Greutate netă	162 kg
Lățimea de tăiere	840mm
Înălțimea de tăiere	35-75 cm
Viteză de conducere	Viteza 1: 1.95 km/h Viteza a 2-a: 3.43 km/h Viteza a 3-a: 5.15 km/h Viteza a 4-a: 5.69 km/h Viteza a 5-a: 8.58 km/h Marsarier: 2.48 km/h
Dimensiuni ambalaj	169x100x73 cm

# CERTIFICAT DE GARANȚIE

Seria AA Nr. \_\_\_\_\_

Nume marcă produs: \_\_\_\_\_

Model: \_\_\_\_\_

Seria nr.: \_\_\_\_\_

Accesorii: \_\_\_\_\_

Vânzător: \_\_\_\_\_

Semnătură și ștampilă: \_\_\_\_\_

Cumpărător: \_\_\_\_\_

Adresa : \_\_\_\_\_

Data cumpărării: \_\_\_\_\_

Semnătură / ștampilă: \_\_\_\_\_

DISTRIBUȚOR: .....

NUME: .....

ADRESA: .....

*Prin prezența confirm că am primit produsul în perfectă stare de funcționare împreună cu ghidul de utilizare în limba română și am luat la cunoștință că prezentul certificat de garanție este valabil numai însoțit de factură de achiziție și de bon fiscal sau chitanță. Dacă produsul nu este însoțit de prezentul certificat sau garanția este expirată sau anulață de către service din cauza utilizării în condiții anormale conform paragrafului 5, reparația se va efectua cu acordul meu contra cost.*



Italia Star Com Due S.R.L.  
 Autostrada București - Pitești km. 13,2  
 Loc. Chiajna - Ilfov  
 Tel: 021.433.03.27  
 Fax: 021.433.03.26  
 info@italiastar.ro www.italiastar.ro



www.gemmac.it  
 POWER PRODUCTS  
**GEMMAC**

Nr.	Data recepției	Descrierea defectului	Reparație efectuată	Prelungirea garanției	L.S.
5					
4					
3					
2					
1					

## Fișa de reparație în garanție

## Condiții de acordare a garanției

- Termenul de garanție** este de **24 luni** pentru persoanele fizice și **12 luni** pentru persoanele juridice, de la data cumpărării produsului și respectiv ale accesoriilor standard alifate în componența sa (cumpărate simultan cu produsul, cele fără de care aparatul nu poate funcționa).
- Garanția se acordă conform legislației române în vigoare la data cumpărării, se aplică numai dacă aparatul este folosit corespunzător (în concordanță cu instrucțiunile de folosire) și este valabilă numai însoțită de factură de cumpărare și certificatul de garanție, ambele în original.
- În cazul defectării în condiții normale de utilizare, pe durata perioadei de garanție, produsul se va repara gratuit, la sediul menționat în acest certificat.
- Prezentul produs are în componență subsansamble electronice și mecanice diverse, care necesită respectarea cu strictețe a condițiilor de manipulare, transport, păstrare, exploatare, întreținere și reparație prevăzute în manualul de utilizare. Consumabilele nu sunt acoperite de garanție.
- Situații care duc la ieșirea din garanție a produsului:
  - Nerespectarea condițiilor de manipulare, transport, păstrare, instalare, punere în funcțiune, exploatare și întreținere prevăzute în manualul de utilizare sau în condiții ce contravin standardelor tehnice din România;
  - Documentele de garanție nu sunt prezentate, au fost deteriorate / modificate sau sunt ilizibile;
  - Aparatul prezintă deteriorări cauzate de accidente mecanice, lovituri, șocuri, pătrunderi de lichide, expuneri la foc, utilizare greșită sau neglijență, schimbări ale stării aparatului, păstrarea în condiții improprii – funcționarea repetată în regim de mari diferențe de temperatură care cauzează fenomenul de "condens" intern, expunerea excesivă la umezeală sau radiații solare, neglijență în utilizare, etc.
  - Produsul a fost utilizat împreună cu alte accesorii în afară celor recomandate de producător.
  - Exploatarea excesivă a aparatelor ceea ce poate conduce la arderea motoarelor, etc.
- Pierderea certificatului de garanție determină ieșirea din garanție a produsului.
- Necompletarea sau completarea în corectă a certificatului de garanție atrage după sine răspunderea vânzătorului.
- Perioada de garanție se prelungeste cu timpul scurs de la data predării produsului la service, până la data reparației în stare de funcționare a produsului. Prelungirea termenului de garanție se înscrie pe certificatul de garanție.
- Durată medie de utilizare a produsului este de 3 ani.** Italia Star Com Due SRL asigura contră cost, reparații în afară perioadei de garanție, sau dacă produsul a ieșit din garanție, pe toată durata medie de utilizare a produsului.
- Cumpărătorului i-a fost probată funcționarea corespunzătoare a produsului și i s-a explicat modul de utilizare. Cumpărătorul a verificat inventarul de livrare al produsului inclusiv existența manualului de utilizare în limba română. Cumpărătorul a luat la cunoștință de integritatea suruburilor și sigiliilor produsului. În cazul defectării produsului, cumpărătorul va trebui să se prezinte la unul dintre sediile și punctele de service specificate în prezentul certificat. În cazul în care clientul nu domiciliază în aceeași oraș unde se află service-ul menționat pe certificat, clientul trebuie să meargă la magazinul de unde a achiziționat aparatul, vânzătorul având obligația să completeze procesul verbal de predare-primire, să menționeze defectiunile reclamate, să trimită produsul printr-un curier rapid (RoExpress, Carqus, Speed Courier, etc.) către unul dintre punctele de service specificate în certificat și să achite taxele necesare transportului.

11. Garanția furnizată nu afectează drepturile statuale ale consumatorului prin legislația aplicabilă în vigoare (legea 449/2003; OG 21/1992) și nici drepturile consumatorului în raportul de dealer care decurg din contractul de vânzare-cumpărare.

12. Pentru toate utilitățile de tencuială/sapă/beton precum și pompele de lavabil/materiale composite sunt:

- Piesele componente și/sau ansamblurile care intră în contact cu lavabilul sau materialul compozit NU SUNT ACOPERITE DE GARANȚIE, acestea se încadrează la capitolul CONSUMABILE.

13. Durata de viață a acestora este influențată de calitatea lavabilului/materialului compozit cât și de mentenanță, curățarea zilnică a elementelor (valve/supape de amorsare, filtre corp pompă și mâner pistol spray-ere) care intră în contact cu materialul utilizat precum și ungerea zilnică a elementelor mecanice alifate în mișcare acolo unde este prevăzută cu pompa/mechanism de ungere sau orificii de ungere.

14. Pentru toate utilitățile electrice NU SUNT ACOPERITE DE GARANȚIE piesele și subsansamblele electrice/electronice care utilizează la o subtenșiune de lucru, altă decât cea recomandată/indicată pe utilaj și alimentate, fiind cu prelungitoare-prelungitoare tambur mai mari de 10 m și cu o secțiune de cablu mai mică de 2,5 mm! Acolo unde alimentarea este trifazică și lipsa uneia din faze sau a împământării/ul de lucru, duce la distrugerea elementelor de comandă și/sau a motorului electric.

15. Clientul are obligația de a asigura mentenanță zilnică a utilităților cu motoare termice prin curățarea filtrului de aer, respectiv verificarea nivelului de ulei motor și a uleiului din reductor.

16. Sunt excluse de la garanție piesele devenite inutilizabile din cauza utilizării sau reparării inadecvate, a înțreținerii deficiente sau a uzurii obișnuite, precum și piesele și componentele modificate de către client, cele care nu au fost furnizate de importator/furnizor/unitatea de service autorizată (ex. șină de ghidaj, roți de antrenare, bujii, sfiori demaror, clicheti, role demaror, filtru aer, filtru combustibil sau ulei, conducte de alimentare, furtunuri/semeinguri/nulmenți, garnituri, inele de etanșare și baterii).

Nu fac obiectul garanției: serviciile solicitate (sau piesele necesare) atunci când se efectuează întreținerea normală și regulată a produsului. Ex. curățarea utilajului, reglarea carburatorului, reglajul supapeilor, etanșarea motorului, schimbarea bujiilor, filtre de aer (combustibil/ulei), lubrifiții, sfiori demaror, garnituri.

## \*CERTIFICATUL DE GARANȚIE NU ESTE TRANSMISIBIL

Unitatea vânzătoare:

Nume: \_\_\_\_\_

Adresă: \_\_\_\_\_

Telefon: \_\_\_\_\_

e-mail: \_\_\_\_\_

## ВЪВЕДЕНИЕ

Скъпи клиенти,  
Благодарим ви, че избрахте един от нашите продукти. Надяваме се, че ще бъдете напълно доволни от използването на вашата нова машина и тя напълно ще отговори на всички ваши очаквания. Това ръководство е изготвено, за да можете да опознаете вашата машина и да я използвате безопасно и ефективно. Не забравяйте, че това ръководство е неразделна част от машината, поради което ви препоръчваме да го държите под ръка, за да можете да се консултирате с него по всяко време и да го дадете на купувача, ако препродадете машината.

Тази нова машина, която сте закупили, е проектирана и произведена в съответствие с действащите разпоредби и е безопасна и надеждна, ако се използва за косене и събиране на трева съгласно инструкциите в това ръководство (**правилна употреба**). Използването на машината по друг начин или пренебрегването на инструкциите за безопасна употреба, поддръжка и ремонт се счита за "**неправилна употреба**" (☛ 5.1) което ще доведе до загуба на гаранцията и производителят ще отхвърли всякаква отговорност и ще поеме единствената вина на потребителя за всякакви щети или наранявания на себе си или на други в такива случаи.

Тъй като продуктът непрекъснато се подобрява, може да откриете малки разлики между вашето устройство и описанията, съдържащи се в това ръководство. Някои промени могат да бъдат направени в машината без предварително известие и без задължение за актуализиране на ръководството, въпреки че основните функции за безопасност и работа ще останат непроменени. В случай на съмнение, не се колебайте да се свържете с вашия дилър. А сега се наслаждавайте на работата си!

## СЛЕДПРОДАЖБЕНО ОБСЛУЖВАНЕ

Това ръководство предоставя всички необходими инструкции за използване на машината и основна поддръжка, която може да се извърши от потребителя.

За информация, която не се съдържа тук, се свържете с вашия местен дилър или оторизиран сервизен център.

Ако желаете, вашият дилър ще се радва да предложи планирана поддръжка, съобразена с вашите нужди. Това ще ви позволи да запазите новата си покупка на върхова производителност, като същевременно запазите нейната стойност.

## 1. БЕЗОПАСНОСТ

### 1.1 КАК ДА ЧЕТЕТЕ РЪКОВОДСТВОТО

Това ръководство описва различни версии на машината, които се различават главно по отношение на:

- тип трансмисия: или с механична смяна на предавките, или с непрекъснат преобразувател на скоростта.
- включването на компоненти или аксесоари, които може да не са налични в определени области;
- монтирано специално оборудване.

Символът “” подчертава всички разлики в употребата и е последван от версията, за която се отнася.

Символът “” се отнася към друга част от ръководството, където може да се намери допълнителна информация или разяснения.

Някои параграфи в ръководството, които съдържат информация от особено значение за безопасността и работата, са подчертани и означават следното:

**ЗАБЕЛЕЖКА**

или

**ВАЖНО**

Те предоставят

допълнителни подробности или информация за вече казаното и имат за цел да предотвратят повреда на машината.



**ПРЕДУПРЕЖДЕНИЕ !**

Неспазването ще доведе до риск от нараняване на вас или друго



**ОПАСНО !**

Неспазването ще доведе до риск от тежко нараняване на вас или друго

**ЗАБЕЛЕЖКА**

Винаги, когато се споменава позиция от "предната", "задната", "лявата" или "дясната" страна на машината, тя се определя от посоката на движение напред.

**ВАЖНО**

За всички операции по употреба и поддръжка на двигателя или батерията, които не са описани в това ръководство, вижте съответните ръководства, които са неразделна част от цялата документация, доставена с машината.

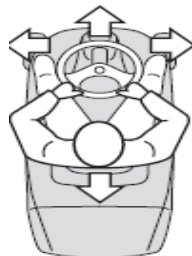



## 1.2 ОБЩИ ПРАВИЛА ЗА БЕЗОПАСНОСТ



### ПРЕДУПРЕЖДЕНИЕ

Прочетете внимателно преди да използвате машината.

#### А) ИНСТРУКТАЖ

- 1) **Прочетете внимателно инструкциите.** Запознайте се с командите и правилното използване на оборудването.
- 2) Никога не позволявайте на деца или хора, които не са запознати с тези инструкции, да работят с машината. Местните разпоредби може да ограничават възрастта на потребителите.
- 3) **Никога не косете, когато има хора, особено деца или домашни любимци.**
- 4) Имайте предвид, че операторът или потребителят е отговорен за злополуки или опасности, които се случват на други хора или тяхното имущество.
- 5) Не превозвайте пътници.
- 6) Всички шофьори трябва да търсят и да получат професионално и практическо обучение. Такова обучение трябва да подчертае:
  - необходимостта от внимание и концентрация при работа с такива машини;
  - не можете да използвате спирачката, за да си върнете контрола върху машината, която се плъзга по наклон. Основните причини за загуба на контрол са:
    - недостатъчно сцепление с колелата;
    - превишена скорост;
    - неадекватно спиране;
  - видът на машината не е подходящ за нейната задача;
  - липса на осведоменост за влиянието на почвените условия, особено на склоновете;

#### В) ПОДГОТОВКА

- 1) **Винаги носете здрави обувки и дълги панталони, докато косите тревата.** Не използвайте оборудването боси или с отворени сандали.
- 2) Внимателно проверете зоната, където ще се използва оборудването, и отстранете всички предмети, които могат да бъдат изхвърлени от машината.
- 3) **ОПАСНОСТ! Бензинът е силно запалим:**
  - съхранявайте горивото в специално предназначени за целта съдове;
  - зареждайте само на открито и не пушете по време на зареждане;
  - **добавете гориво преди стартиране на двигателя. Никога не сваляйте капачката на резервоара за гориво и не добавяйте бензин, докато двигателят работи или когато е горещ;**
  - ако разлеете бензин, не стартирайте двигателя и отдалечете машината от мястото на разлива. Не създавайте източник на запалване, докато бензиновите пари не се изпарят;
  - поставете обратно и здраво затегнете всички капачки на резервоара за гориво и контейнера.

- 4) Сменете дефектните амортисьори.
- 5) **Преди употреба** винаги проверявайте визуално острието, винтовете на острието и ножа за износване или повреда. Сменете износеното или повредено острие и винтове в комплекти, за да поддържате баланс.

## **C) РАБОТА/ФУНКЦИОНИРАНЕ**

1) Не стартирайте двигателя в затворено помещение, където могат да се натрупат опасни изпарения на въглероден окис.

2) Косете само на дневна светлина или добра изкуствена светлина.

3) Преди да стартирате двигателя, освободете ножовете и превключете на неутрално положение.

**4) Не използвайте при наклони, по-големи от 10° (17%).**

**5) Не забравяйте, че няма такова нещо като "безопасен" наклон.**

Пътуването по тревни склонове изисква специално внимание. За защита срещу преобръщане:

– не спирайте и не тръгвайте внезапно при изкачване или слизане по склона;  
– включете бавно скоростната кутия и винаги дръжте машината на предавка, особено при спускане;

– скоростта на машината трябва да се поддържа ниска по наклони и при остри завои;

– внимавайте за водостоци и дупки и други скрити опасности;

– **никога не косете по повърхността на склона.**

6) Спрете острието да се върти, преди да пресечете повърхности, различни от трева.

**7) Никога не работете с машината с повредени предпазители или без монтирани предпазители.**

**8) Не променяйте настройките на регулатора на двигателя и не превишавайте оборотите на двигателя. Пускането на двигателя при прекомерни обороти може да увеличи риска от нараняване.**

9) Преди да напуснете седалката:

– Повдигнете превключвателя за аварийно спиране и спуснете позицията на шасито

– влезте в неутрално положение и дръпнете ръчната спирачка;

– спрете двигателя и извадете контактния ключ (при моделите с електрически старт).

10) Вдигнете превключвателя за аварийно спиране, спрете двигателя и извадете ключа за запалване

– преди почистване на запущвания или отпушване на улеите;

– преди почистване, проверка или работа по машината;

– след удар в чужд предмет. Проверете машината за повреди и направете ремонт преди рестартиране и използване на оборудването;

– Ако машината започне да вибрира необичайно (проверете я незабавно).

11) Изключете захранването по време на транспортиране или когато машината не се използва.

## 12) Спрете двигателя и изключете захранването:

- преди зареждане;
  - преди да свалите колектора за трева.
- 13) Намалете настройката на ускорителя, преди да спрете двигателя.

## D) ПОДДРЪЖКА И СЪХРАНЕНИЕ

- 1) Дръжте всички гайки, болтове и винтове здраво затегнати, за да сте сигурни, че оборудването е в безопасно работно състояние.
- 2) Никога не съхранявайте оборудване с бензин в резервоар в сграда, където изпаренията могат да достигнат открит пламък или искра.
- 3) Оставете двигателя да се охлади, преди да го приберете в каквото и да е корпус.
- 4) За да намалите риска от пожар, дръжте двигателя, ауспуха, отделението за батерията и резервоара чисти от трева, листа или излишно масло.
- 5) Проверявайте често коша за трева за износване или повреда.
- 6) **Сменете износените или повредени части от съображения за безопасност.**
- 7) Ако резервоарът за гориво трябва да се изпразни, това трябва да стане на открито.
- 8) Когато машината трябва да се съхранява или остави без надзор, спуснете режещия модул.

## 1.3 ЕТИКЕТИ ЗА БЕЗОПАСНОСТ

Вашата машина трябва да се използва внимателно. Ето защо върху машината са поставени етикети, за да ви напомнят графично за основните предпазни мерки, които трябва да се вземат по време на употреба. Тези етикети трябва да се считат за неразделна част от машината. Ако етикетът се отлепи или стане нечетлив, свържете се с вашия дилър, за да го смените. Тяхното значение е обяснено по-долу.



**Предупреждение:** Прочетете ръководството за потребителя, преди да използвате тази машина.



**Предупреждение (при моделите с ръчно стартиране):** Разкачете капачката на запалителната свещ и прочетете инструкциите, преди да извършите поддръжка или ремонт.



**Предупреждение (при модели с електрически старт):** Извадете ключа и прочетете инструкциите, преди да извършите поддръжка или ремонт.



**Опасност! Изхвърлени предмети:** Дръжте минувачите далеч.



**Опасност! Демонтаж:** Уверете се, че децата стоят далеч от машината през цялото време, когато двигателят работи.



**Опасност! Изхвърлени предмети:** Не работете без коша за трева.



**Опасност! Обръщане на машината:** Не използвайте тази машина на наклони, по-големи от 10°.



**Опасност от самонарязване. Острие в движение.** Не поставяйте ръцете или краката близо до или под отвора на остриетата.



**Опасност!** Да се пази от запалими вещества.



**Опасност!** Не се доближавайте до работещата машина

## 2. ИДЕНТИФИКАЦИЯ НА МАШИНАТА И КОМПОНЕНТИТЕ

### 2.1 ИДЕНТИФИКАЦИЯ НА МАШИНАТА

Идентификационният етикет, разположен под седалката, съдържа основните данни за всяка машина.

### 2.2 ИМЕТО И АДРЕСА НА ПРОИЗВОДИТЕЛЯ

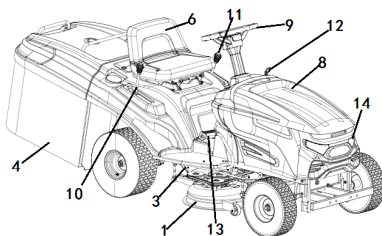

**BTA-TTG840**

Машината за събиране на трева се състои от редица основни компоненти

- 1. Режещ модул:** Това е предпазителят, който затваря въртящия се нож към колекторния канал.
- 2. Нож:** Това е за косене на трева, с крила в края, за да носи окосената трева до колектора за трева.
- 3. Колекторен канал:** това е частта, която свързва режещия апарат с колектора за трева.
- 4. колектора за трева:** в допълнение към събирането на окосената трева, това е и функция за безопасност, като спира всякакви предмети, издърпани от острието, да бъдат изхвърлени от машината.
- 5. Двигател:** Това движи острието и задвижва колелата. Неговите спецификации и правила за употреба са описани в специално ръководство.
- 6. Седалката:** тук седи операторът на машината. Има сензор, който отчита присъствието на оператора и действа като предпазно устройство.
- 7. Нормативни етикети и етикети за безопасност:** Осигурява напомнания за основните разпоредби за безопасна работа, всяка от които е обяснена в Глава 1.
- 8. Капак на двигателя:** за достъп до двигателя
- 9. Волан:** Регулирайте посоката на движение
- 10. Скоростен лост (чейнджър):** регулирайте предавката на скоростната кутия
- 11. Лост за регулиране на височината на рязане:** регулирайте височината на тавата на режещия нож
- 12. Лост за управление на скоростта:** Регулирайте скоростта на двигателя.
- 13. Спирачен педал:** спира машината.
- 14. Фарове:** осигуряват осветление

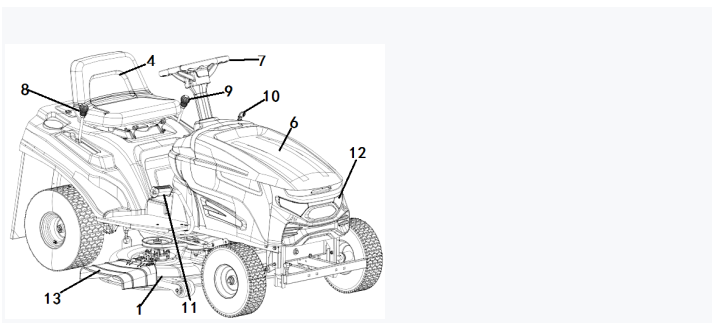

YH84D, YH84DH, YH69D, YH96D

Машина без колектор за трева се състои от няколко основни компонента

- 1. Режещ модул:** Това е предпазителят, който затваря въртящия се нож към колекторния канал.

2. **Нож:** Това е за косене на трева, с крила в края, за да носи окосената трева до колектора за трева.
3. **Двигател:** Движи ножа и задвижва колелата. Неговите спецификации и правила за употреба са описани в специално ръководство.
4. **Седалката:** тук седи операторът на машината. Има сензор, който отчита присъствието на оператора и действа като предпазно устройство.
5. **Нормативни етикети и етикети за безопасност:** Осигурява напомнния за основните разпоредби за безопасна работа, всяка от които е обяснена в Глава 1.
6. **Капак на двигателя:** за достъп до двигателя
7. **Волан:** Регулирайте посоката на движение
8. **Скоростен лост (чейнджър):** регулирайте предавката на скоростната кутия
9. **Лост за регулиране на височината на рязане:** регулирайте височината на тавата на режещия нож
10. **Лост за управление на скоростта:** Регулирайте скоростта на двигателя.
11. **Спирачен педал:** спира машината.
12. **Фарове:** осигуряват осветление

### 3. РАЗОПАКОВАНЕ И СГЛОБЯВАНЕ

За съхранение и транспортиране някои компоненти на машината не са монтирани фабрично и трябва да бъдат сглобени след разопаковане. Следвайте инструкциите по-долу.

#### ВАЖНО

*Машината се доставя без двигателно масло и гориво.*

*Преди да стартирате двигателя, напълнете с масло и гориво, като следвайте инструкциите в ръководството за двигателя.*



#### Предупреждение

Разопаковането и окончателното сглобяване трябва да се извърши на равна и стабилна повърхност с достатъчно пространство за манипулиране и опаковане на машината, като винаги се използва подходящо оборудване.

#### 3.1 РАЗОПАКОВАНЕ

Когато разопаковате машината, не забравяйте да вземете всички отделни части, аксесоари и документация.

#### ЗАБЕЛЕЖКА

*За да избегнете повреда на режещата платформа при спускане на машината от палета, издигнете я на максимална височина и внимавайте.*

*Включен пакет:*

- батерията;
- болтове и винтове, необходими за завършване на монтажа;
- спринцовка за изпразване на двигателното масло. (при поискване)

Изхвърлянето на опаковката трябва да се извърши в съответствие с действащите местни разпоредби.

### 3.2 МОНТИРАНЕ НА ВОЛАНА

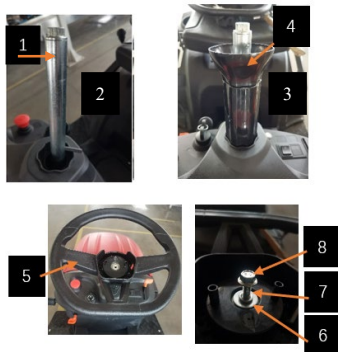

Поставете машината на равна повърхност и изправете предните колела.

- Монтирайте кормилния вал (1)
- Натиснете еластичния цилиндричен щифт (2),
- Монтирайте корпуса (3), основата на корпуса (4),
- Подравнете волана (5) върху кормилния вал
- Поставете плоската шайба (6) и пружинната шайба (7) и затегнете винта (8)

### 3.3 МОНТИРАНЕ НА СЕДАЛКАТА

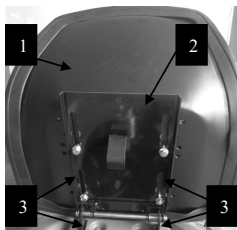

Монтирайте седалката (1) към плочата (2) с помощта на винтовете (3)

### 3.4 МОНТИРАНЕ НА КОЛЕКТОРА ЗА ТРЕВА



1. Поставете опорния прът на колектора за трева (1) в колектора за трева (2) с помощта на гумен чук
2. Натиснете опорния прът на място.
3. Прикрепете свързващия прът (3) към опорния прът
- Затегнете катарамата (4) към опорния прът един по един (1).

### 3.5 СВЪРЗВАНЕ НА БАТЕРИЯТА



1. Поставете батерията изправена в отделението за батерии под седалката.
2. Прикрепете червения проводник към положителния полюс на батерията.
3. Прикрепете черния проводник към отрицателния полюс на батерията.

4. Поставете батерията надолу в отделението за батерии

#### **ВАЖНО**

*Никога не стартирайте двигателя, докато батерията не е напълно заредена!*



#### **Предупреждение !**

*Следвайте инструкциите на производителя на батерията за безопасно боравене и изхвърляне.*

## 4. УПРАВЛЕНИЯ И ИНСТРУМЕНТИ

### 4.1 ВОЛАН

Управлявайте предните колела.

### 4.2 ПЕДАЛ НА СЪЕДИНИТЕЛЯ/СПИРАЧКАТА

Има двойна функция: в първата част на хода действа като съединител, включвайки и изключвайки задвижването на колелата, а във втората част действа като спирачка.

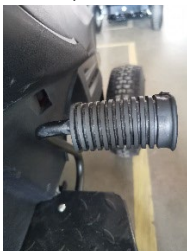

#### **ВАЖНО**

*Не дръжте педала по средата на хода, за да включите или изключите съединителя, тъй като това може да причини прегряване и повреда на задвижващия ремък*

#### **ЗАБЕЛЕЖКА**

*Когато машината се движи, махнете крака си от педала.*



### 4.3 ЛОСТ ЗА РЪЧНА СПИРАЧКА



Този лост спира движението на машината, когато е бил паркиран. Има две позиции:

↓ «А» = Спряна спирачка

Ⓟ «В» = Задействана спирачка

- Спирачката се включва чрез натискане на педала (↗4.2) надолу и преместване на лоста в позиция «В». Когато свалите крака си от педала, той ще бъде блокиран от лоста в долно положение.
- За да освободите ръчната спирачка, натиснете педала (↗4.2). Лостът ще се върне в позиция «А».

### 4.4 ЛОСТ ЗА СМЯНА НА СКОРОСТИТЕ

Този лост има шест позиции за четири предавки напред, неутрално положение (свободно) «N» и задно «R». За да смените предавката, натиснете педала (↗4.2) наполовина и преместете лоста, както е посочено на етикета.



**Предупреждение!**

Задният ход трябва да бъде включен, когато машината е спряла.

### 4.5 ЛОСТ ЗА РЕГУЛИРАНЕ НА ВИСОЧИНАТА НА КОСЕНЕ



Има пет позиции за този лост, показани като «1» до «5» на табелата, съответстващи на различни височини на косене от 3,5 до 7,5 cm.  
- За да превключите от една позиция в друга, преместете лоста настрани и го поставете обратно в един от ограничителите.

### 4.6 СТАРТЕР С КЛЮЧ

Това управление с ключ има три позиции:



«O» всичко е спряно;

«—» активира всички части;

«■» задейства стартера

След като бъде освободен в положение «START», ключът автоматично ще се върне в положение «ON».

#### 4.7 КЛЮЧ ЗА АВАРИЙНО ИЗКЛЮЧВАНЕ



Този превключвател контролира изтеглянето и изтеглянето на електромагнитния съединител.

«A» = Острието е активирано

«B» = Острието е деактивиран

A: Когато превключвателя за аварийно спиране е повдигнат, електромагнитният съединител е включен. За да се включи, ключът (4.6) трябва да е в положение ON.

B: Когато се натисне превключвателя за аварийно спиране, електромагнитният съединител се освобождава и ножът спира да се върти.

#### 4.8 ЛОСТ ЗА УВЕЛИЧАВАНЕ НА СКОРОСТТА



Регулира оборотите на двигателя. Позициите са посочени на табела със следните символи:



«CHOKE» (ако е монтиран) = студен старт



«FAST» за максимална скорост на двигателя



«SLOW» за минимални обороти на

двигателя

- Позицията «ШОКЕ» (ако има такава) обогатява сместа, така че трябва да се използва само за времето, необходимо за студен старт.
- Когато преминавате от една зона в друга, поставете лоста в положение между «SLOW» и «FAST».
- Когато режете, заемете позиция «FAST».

## 5. КАК ДА ИЗПОЛЗВАТЕ МАШИНАТА

### 5.1 ПРЕПОРЪКИ ЗА БЕЗОПАСНОСТ



#### **ОПАСНО!**

*Машината трябва да се използва само за целта, за която е проектирана (косене и събиране на трева).*

*Използването на машината по какъвто и да е друг начин се счита за "неправилна употреба", което ще анулира гаранцията, ще освободи производителя от всякаква отговорност и следователно потребителят ще бъде отговорен за всички щети или наранявания на себе си или на други.*

*Примерите за злоупотреба могат да включват, но не се ограничават до следното:*

- *транспортване на хора, деца или животни с машината или ремарке;*
- *теглене или бутане на товари;*
- *използване на машината за движение по нестабилни, хлъзгави, заледени, каменисти, неравни, блатисти и заблатени терени, които не позволяват оценка на устойчивостта на терена;*
- *използване на машината за събиране на листа или отпадъци;*
- *използване на остриета върху повърхности, различни от трева.*



#### **ОПАСНО!**

*Не модифицирайте и не премахвайте предпазните устройства, монтирани на машината. МОЛЯ, ОБЪРНЕТЕ ВНИМАНИЕ, ЧЕ ПОТРЕБИТЕЛЯТ ВИНАГИ НОСИ ОТГОВОРНОСТ ЗА ЩЕТИ И НАРАНЯВАНИЯ НА ДРУГИ. Преди да използвате машината:*

- *прочетете общите правила за безопасност (#1.2), като обърнете специално внимание на шофирането и рязането по наклони;*
- *прочетете внимателно инструкциите за експлоатация, запознайте се с управлението и как бързо да спрете ножа и двигателя.*
- *никога не поставяйте ръцете или краката си близо до или под въртящи се части и винаги стойте далеч от контакта.*

*Не използвайте машината, когато сте в лошо здраве или сте под въздействието на лекарства или други вещества, които могат да намалят вашите рефлексни действия и способността ви да се концентрирате. Отговорност на потребителя е да оцени потенциалния*

*риск на зоната, в която ще се извършва работа, и да вземе всички необходими мерки, за да осигури безопасността на себе си и на другите, особено на склонове или греб, хлъзгав и нестабилен терен. Не оставяйте машината паркирана на висока трева с работещ двигател, за да избегнете риска от пожар. Винаги намалявайте скоростта си, когато сменяте посоката, особено при остри завои.*

**Предупреждение !**

*Тази машина не трябва да се използва при наклони, по-големи от 10° (17%) (☞ 5.5).*

**ВАЖНО**

*Всички препратки към командните позиции са описани в Глава 4.*

## **5.2 ЗАЩО СЕ ВКЛЮЧВАТ ПРЕДПАЗНИТЕ УСТРОЙСТВА**

Предпазните устройства работят по два начина: – като предотвратяват стартирането на двигателя, ако не са спазени всички изисквания за безопасност; – чрез спиране на двигателя, ако липсва дори едно от изискванията за безопасност.

а) Двигателят трябва да се стартира само при следните условия:

- скоростната кутия е в неутрално положение (лостът е в неутрално положение);
- острието не е зацепено;
- операторът е седнал или ръчната спирачка е задействана.

б) Двигателят спира, когато:

- операторът напуска седалката, когато острието е включено;
- операторът напуска седалката с включена скорост;
- колекторът за трева се повдига, без да се откача ножът;
- острието е включено без коша за трева в позиция;
- ръчната спирачка е задействана без освобождаване на ножа;
- превключвателят на предавките е активиран (☞ 4.4) с активирана ръчна спирачка.

## **5.3 ПРЕДВАРИТЕЛНИ ОПЕРАЦИИ ПРЕДИ ЗАПОЧВАНЕ НА РАБОТА**

Тези контроли гарантират, че работата дава най-добри резултати и се извършва при максимална безопасност.

### 5.3.1 Регулиране на седалката.

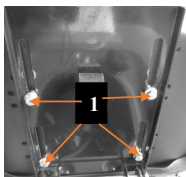

Регулирайте седалката, като я плъзнете по прорезите на опората.

1. Разхлабете четирите винта (1);
2. След като намерите правилната позиция, затегнете здраво винтовете.

### 5.3.2 Налягане в гумите

Наличието на правилно налягане в гумите е от съществено значение, за да се гарантира, че режещият апарат е идеално нивелиран и следователно коси равномерно.

1. Развийте капачиците на клапаните;
2. Свържете линия за сгъстен въздух с манометър към клапаните и регулирайте налягането до посочените стойности.
3. Завийте обратно капачките на клапаните.

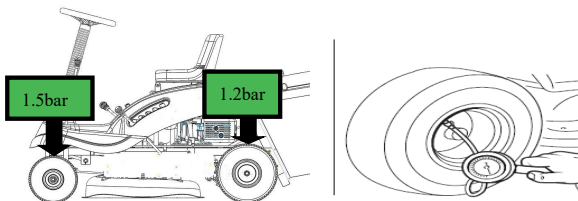

### 5.3.3 Зареждане с масло и гориво



**ОПАСНО!**

Зареждането трябва да се извършва на открито или добре проветриво място при изключен двигател. Винаги помнете, че бензиновите изпарения са запалими. НЕ ДОБЛИЖАВАЙТЕ ПЛАМЪК ДО ОТВОРА НА РЕЗЕРВОАРА, ЗА ДА ВИДИТЕ СЪДЪРЖАНИЕТО НА РЕЗЕРВОАРА И НЕ ПУШЕТЕ, КОГАТО ЗАРЕЖДАТЕ ГОРИВО.

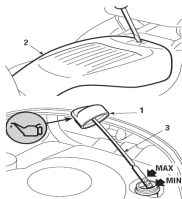

### ЗАБЕЛЕЖКА

Типът масло и гориво, които трябва да се използват, са посочени в ръководството за двигателя.

Проверете нивото на маслото при изключен двигател.

1. За да стигнете до капачката (1), свалете капака на двигателя (2) с отвертка

2. стриктно следване на описаните методи

в ръководството за двигателя се уверете, че нивото на маслото е между маркировките MIN и MAX на измервателната пръчка (3);

3. винаги поставяйте отново капачката (1) и капака на двигателя (2).

За гориво (направено, когато машината е изключена):

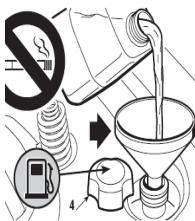

1. развийте пробката (4) от резервоара, разположен зад седалката;

2. Напълнете резервоара с гориво през фуния, но не може да се напълни напълно. Обемът на резервоара за гориво е приблизително 5 литра.

3. винаги сменяйте капачката (4)

### ВАЖНО

Не капете бензин върху пластмасовите части, за да не ги повредите. В случай на случайно разливане, изплакнете незабавно с вода. Гаранцията не покрива щети по пластмасови части на корпуса или двигателя, причинени от бензин.

### 5.3.4 Монтаж на защиты на изхода (колектор за трева)

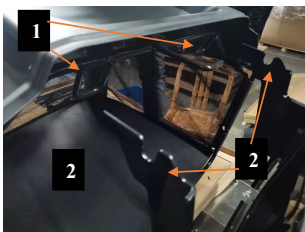

### ⚠ ПРЕДУПРЕЖДЕНИЕ !

**Никога не работете с машината без монтиран предпазител на изхода!**

Закачете коша за трева (1) на опорите (2) и го центрирайте нагоре със задната плоча, така че двете маркировки (3) да съвпадат.

### 5.3.5 Проверка на безопасността и ефективността на машината

1. Проверете дали предпазните устройства работят, както е описано (☛5.2).
2. Проверете дали спирачката работи перфектно.
3. Не започвайте да режете, ако острието вибрира или ако не сте сигурни дали е достатъчно остро. Винаги помнете следното:

- Лошо заточено острие дърпа тревата и кара моравата да пожълтява.
- Разхлабеното острие причинява нежелани вибрации и може да бъде опасно.



#### **Предупреждение !**

*Не използвайте машината, ако не сте сигурни дали работи безопасно или ефективно. Ако имате съмнения, незабавно се свържете с дилъра, за да извърши необходимите проверки и ремонти*

## 5.4 ИЗПОЛЗВАНЕ НА МАШИНАТА

### 5.4.1 Стартиране на двигателя



#### **ОПАСНО !**

*Всички стартиращи операции трябва да се извършват на открито или добре проветриво място! ВИНАГИ ПОМНЕТЕ, ЧЕ ИЗХОДНИТЕ ГАЗОВЕ СА ТОКСИЧНИ!*

- За да стартирате двигателя: 1. седнете на седалката (4.3) и натиснете превключвателя за аварийно спиране (☛4.7);
2. поставете скоростния лост в неутрално положение («N») (☛ 4.4);
  3. за стартиране на студено, поставете лоста в положение "CHOKE" (ако има), както е посочено на етикета (☛ 4.8).

Като алтернатива, ако двигателят е все още горещ или без форсиране, поставете лоста между «SLOW» и «FAST»;



#### *Електрическо стартиране*

5. поставете ключа (☛ 4.6) и го завъртете в положение «ON», за да направите електрически контакт, след това го завъртете в положение «START», за да стартирате двигателя;
6. освободете ключа след стартиране на двигателя;

#### **ЗАБЕЛЕЖКА**

*Ако имате затруднения при стартиране, не правете многократни опити, за да избегнете наводняване на двигателя или изтощаване на батерията (ако е приложимо).*

*– Проверете дали са изпълнени условията, позволяващи стартирането на*

двигателя

– Завъртете ключа (електрически старт) в положение "OFF". Изчакайте няколко секунди и повторете операцията за зареждане. Ако неизправността продължава, вижте глава «8» от това ръководство и ръководството за двигателя.

#### 5.4.2 Палене и каране без косене



##### **Предупреждение!**

Тази машина не е одобрена за използване по обществени пътища. Трябва да се използва (както е посочено от Правилата за движение по пътищата) в частни зони, затворени за движение.

##### **ЗАБЕЛЕЖКА**

Когато премествате машината, острието трябва да бъде освободено и дъската за рязане в най-висока позиция.

За да започнете движение напред:

1. поставете дросела между позициите «SLOW» и «FAST»;
2. натиснете педала надолу (↙4.2) и поставете скоростния лост на предавка 1 (↙4.4a).
3. отпуснете постепенно педала, за да започнете движението.

Достигнете желаната работна скорост с помощта на газта и скоростния лост. За да смените предавката, съединителят винаги трябва да се използва чрез натискане на педала (↙4.2).



##### **Предупреждение!**

Педалът трябва да се освобождава постепенно, тъй като внезапното задействане може да доведе до преобръщане на машината и загуба на контрол.



##### **Предупреждение!**

Не отпускайте внезапно педала и не започвайте да движите скоростния лост повече от 1/3 от посоката към «F», за да избегнете внезапно потегляне, което може да доведе до преобръщане на машината и загуба на контрол.

#### 5.4.3 Спирачка

За спиране:

1. първо забавете машината, като намалите скоростта;
2. натиснете педала надолу (↙4.2), за да намалите допълнително скоростта, докато машината спре.
3. Преместете скоростния лост (↙4.4) в неутрална позиция «N» (неутрално), за да позволите постепенно движение.



#### 5.4.4 ЗАДЕН ХОД

##### ВАЖНО

Заден ход ТРЯБВА да се включва само когато колата е спряла

1. Когато автомобилът е спрял, превключете го на заден ход, като преместите лоста настрани в положение «R» (№4.4);
2. постепенно отпуснете педала, за да включите съединителя и след това започнете да се движите на заден ход.

#### 5.4.5 Рязане на трева

##### ВАЖНО

Машината не е проектирана за тежка употреба или за рязане на големи количества трева.

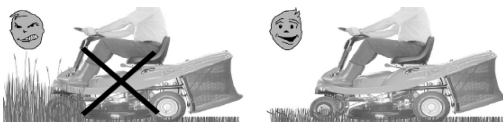

##### ВАЖНО

Острието се захваща с помощта на съединително устройство.

За да избегнете повреда или преждевременно износване на фрикционните елементи, спазвайте стриктно следните инструкции.

За да започнете да режете:

1. отстранете всички чужди предмети, които могат да бъдат ударени от острието (камъни, клони, кости, тел и др.) и маркирайте позицията на скритите елементи, които не могат да бъдат преместени (корени, пръскачки и др.);
2. проверете дали колекторът за трева (№3.4) е монтиран правилно;
3. поставете лоста на ускорение(№4.8) в положение «FAST»;
4. Поставете опората за рязане в най-високата позиция, преди да включите острието (№4.7);
5. включете острието без пауза в междинни позиции само когато сте на моравата. Избягвайте да захващате острието на камениста земя или когато тревата е много висока.
6. започнете да вървите напред по тревната площ много постепенно и с голямо внимание, както вече беше описано;
7. на неравен терен, регулирайте височината на рязане, за да предотвратите удар на острието в неравен терен или чужди предмети, повреждайки острието и опората;

8. включете най-подходящата предавка, за да постигнете желаната скорост напред (1-ва - 2-ра предавка) и регулирайте височината на косене, така че количеството трева, което трябва да бъде отстранено, да не е твърде голямо, за да блокира острието или да запуши събирателния канал.



**Предупреждение!**

*При рязане по наклонени терени скоростта на движение трябва да се намали, за да се осигурят безопасни условия (☛ 1.2 - 5.5).*

- Намалете скоростта винаги, когато забележите намаляване на скоростта на двигателя, тъй като скорост напред, която е твърде висока в сравнение с количеството трева, която се коси, никога няма да коси тревата добре.
- Освободете острието и поставете дъската за рязане в най-висока позиция, когато трябва да преминете през препятствие или хребет.
- Използвайте 3-та предавка само когато премествате машината от една зона в друга.

#### 5.4.6 Изпразване на колектора за трева



Колектора за събиране на трева е пълен, когато на поляната има трева. Ако продължите да косите с пълен кош за трева, това може да блокира колектора за трева. За да изпразните колектора за трева:

1. намалете скоростта;
2. влиза в неутрално (N) положение и спира движението напред на машината;
3. Натиснете превключвателя за аварийно спиране (☛ 4.7);
4. При наклони използвайте ръчните спирачки (☛ 4.3);
5. Хванете задната дръжка и повдигнете коша за трева, за да го изпразните;

#### 5.4.7 Отпушване на колекторния канал



**Предупреждение!**

*Това трябва да се прави само при изключен двигател.*

*Ако събирателният улей се блокира (поради натрупани остатъци от трева, заплващи колектора за трева или прекалено висока скорост спрямо количеството окосена трева), трябва:*

1. незабавно спрете движението напред, освободете ножа и спрете двигателя;
2. демонтирайте колектора за трева;
3. отстранете натрупаната окосена трева, достигайки до изхода на колекторния канал.

#### 5.4.8 Завършване на косенето на тревата

Когато приключите с косенето, освободете ножа, намалете оборотите на двигателя и задвижете машината с режещия апарат в най-висока позиция.

#### 5.4.9 Завършване на работата

След като приключите с косенето, спрете машината и включете ръчната спирачка (4.3).



##### Електрическо стартиране

1. сменете лоста за ускорение в положение «SLOW»;
2. спрете двигателя, като завъртите ключа на позиция «STOP»:



##### Предупреждение!

**Винаги изваждайте ключа за запалване, преди да оставите машината без надзор!**

##### ВАЖНО

За да поддържате батерията заредена, не оставяйте ключа в положение «ON», когато двигателят не работи.

#### 5.4.10 Почистване на машината

След всяко рязане почистете машината отвън, изпразнете коша за трева и го разклатете, за да отстраните остатъчната трева и пръст.



##### Предупреждение!

**Винаги изпразвайте колектора за трева и не оставяйте контейнери, пълни с окосена трева в помещение.**

Почистете пластмасовите части на купето с влажна гъба с вода и препарат, като внимавате да не намокрите двигателя, електрическите части или електронната карта под таблото.

##### ВАЖНО

Никога не използвайте дюзи за маркучи или силен препарат за почистване на каросерията и двигателя!



##### Предупреждение!

**Не позволявайте отломки и окосена суха трева да се натрупват върху режещия апарат, за да поддържате максимална ефективност на машината и нива на безопасност.**

След всяка употреба почистете старателно режещия модул, за да отстраните окосената трева или остатъците.



##### Предупреждение!

**Носете предпазни очила и дръжте хора или животни далеч от околното пространство, когато почиствате режещия модул.**



**а) Когато миете вътрешността** на режещия модул и улея, машината трябва да е на твърда основа:

1. поставете колектора за трева;
2. свържете маркуч за вода към неговия тръбен фитинг (1) и пуснете вода през него;
3. застанете в позицията на оператора;
4. спуснете напълно режещия апарат;
5. запалете двигателя и останете в неутрално положение;
6. включете острието и го оставете да се върти за няколко минути.

Извадете колектора за събиране на трева, изпразнете го и го изплакнете, след което го поставете на място, където може да изсъхне бързо.

**б) За да почистите горната част** на режещия модул:

- спуснете напълно дъската за рязане (позиция «1»);
- издухайте струя сгъстен въздух, за да отстраните всички останалата трева.

#### 5.4.11 Съхранение и бездействие за дълги периоди

Ако машината не може да се използва за дълъг период от време (повече от 1 месец), следвайте инструкциите в ръководството за двигателя.

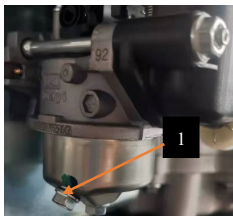

Изпразнете резервоара за гориво, като отстраните винта, разположен в долната част на горивния филтър (1) и съберете горивото в подходящ контейнер.



**Предупреждение!**

**Внимателно отстранете останалата суха трева, която може да се е събрала около двигателя или ауспуха, за да предотвратите запалването им следващия път, когато използвате колата!**

Поставете машината на сухо, защитено място и за предпочитане покрита с кърпа.



**Електрическо стартиране**

Разкачете конекторите на батерията (2 и 3). (1).

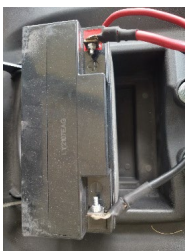

#### ВАЖНО

Батерията трябва да се съхранява на хладно и сухо място. Преди дълъг период на съхранение (повече от 1 месец), винаги зареждайте батерията и след това презареждайте, преди да я използвате отново (№ 6.2.3).

Следващият път, когато използвате машината, проверете дали няма течове на гориво от тръбите или карбуратора.

## 5.5 ИЗПОЛЗВАНЕ НА НАКЛОНИ

Когато косите тревата под наклон, спазвайте вече споменатите максимални наклони (макс. 10° - 17%) и се движете нагоре и надолу, но никога над тях. Бъдете много внимателни, когато променяте посоката, така че най-високите колела да не удрят препятствия (като камъни, клони, корени и т.н.), които могат да причинят странично подхлъзване, преобръщане или загуба на контрол.

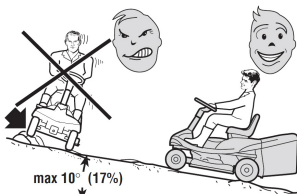

**ОПАСНО!**

**НАМАЛЕТЕ СКОРОСТТА, ПРЕДИ ДА ПРОМЕНИТЕ ПОСОКАТА ПО СКЛОНОВЕ.** Никога не използвайте задна предавка, за да намалите скоростта при спускане: можете да загубите контрол над машината, особено на хлъзгави повърхности. Никога не карайте машината по наклони на неутрална позиция или с изключен съединител! Винаги включвайте ниска предавка и ръчна спирачка, преди да оставите машината спряла и без надзор.



**Предупреждение!**

Бъдете внимателни, когато започвате движение напред по наклонен терен, за да предотвратите риска от преобръщане. Намалете скоростта, преди да тръгнете по наклон, особено надолу.

## 5.6 ТРАНСПОРТ



### Предупреждение!

Ако машината се транспортира на камион или ремарке, използвайте рампи с подходяща здравина, ширина и дължина. Заредете машината изключен двигател, без шофьор и бутана от подходящ брой хора. По време на транспортиране затворете горивния кран (ако има такъв), спуснете режещия апарат, включете ръчната спирачка и закрепете машината с въжета или вериги към теглича.

## 5.7 СЪВЕТИ КАК ДА ПОЛУЧИТЕ ДОБРО РЯЗАНЕ

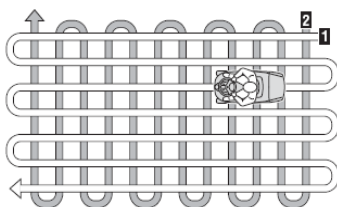

1. За да запазите моравата зелена и мека с добър външен вид, тя трябва да се коси редовно, без да се уврежда тревата.
2. Винаги е по-добре да косите тревата, когато е суха.
3. Ножът трябва да е в добро състояние и добре наточен, за да може тревата да се реже право без назъбени ръбове, които водят до пожълтяване на краищата.
4. Двигателят трябва да работи на пълни обороти, както за осигуряване на рязко косене на тревата, така и за получаване на необходимата тяга за избутване на отломките през улея.
5. Честотата на косене трябва да бъде съобразена с темпа на растеж на тревата, която не трябва да се оставя да расте твърде много между косенето.
6. В горещи и сухи периоди тревата трябва да се коси малко по-високо, за да се предотврати изсъхването на почвата.
7. Ако тревата е много висока, трябва да се коси два пъти за период от двадесет и четири часа. Първия път на максималната височина на косене, евентуално намаляване на ширината на косене и втория път косене на желаната височина.
8. Външният вид на моравата ще се подобри, ако редувате косене в двете посоки.
9. Ако събирателният улей има тенденция да се запушва с трева, трябва да намалите скоростта напред, тъй като може да е твърде висока за състоянието на тревата. Ако проблемът продължава, вероятните причини са или лошо заточено острие, или изкривени крила.
10. Бъдете много внимателни, когато косите близо до храсти или бордюри, тъй като те могат да нарушат хоризонталната позиция на режещия модул и да повредят ръба му, както и острието.

## 6. ПОДДРЪЖКА

### 6.1 ПРЕПОРЪКИ ЗА БЕЗОПАСНОСТ

 **Предупреждение!** Разкачете капачката на запалителната свещ, извадете ключа (при моделите с електрически старт) или превключете лоста за газ в положение "ИЗКЛЮЧЕНО/OFF" (при моделите с ръчен старт) и прочетете съответните инструкции, преди да започнете каквото и да е почистване, поддръжка или ремонт. Носете подходящо облекло и здрави ръкавици, когато разглобявате и сглобявате отново острието и във всички други опасни ситуации на ръцете.

 **Предупреждение!** Никога не работете с машината с износени или повредени части. Дефектните или износени части трябва винаги да се сменят, а не да се ремонтират. Използвайте само оригинални резервни части: Използването на неоригинални и/или неправилно монтирани части ще компрометира безопасността на машината, може да причини инциденти или лични наранявания, за които производителят по никакъв начин не носи отговорност.

**ВАЖНО**

Никога не изхвърляйте отработено масло, гориво или други замърсители на неоторизирани места!

 **Предупреждение!** Всякакви настройки или операции по поддръжка, които не са описани в това ръководство, трябва да се извършват от вашия дилър или специализиран сервизен център. И двамата разполагат със знанията и оборудването, за да гарантират, че работата е свършена правилно, без да се компрометира безопасността на машината. Трябва да отидете в специализиран сервизен център или да се свържете с вашия дилър, ако следните неизправности:

- спирачката;
- задействане и спиране на острието;
- включване на трансмисията на предни и задни предавки.

## 6.2 ТЕКУЩА ПОДДРЪЖКА

### 6.2.1 Двигател

Следвайте всички инструкции в ръководството за двигателя.

За източване на маслото от двигателя:



1. развийте капачката на пълнителя (1);
2. монтирайте тръбата (2) върху спринцовката (3) (по заявка) и я поставете директно в отвора;
3. като използвате спринцовката (3) (ако е необходимо), изсмучете цялото масло от двигателя, като имате предвид, че трябва да повторите тази операция няколко пъти, преди да отстраните цялото масло.

### 6.2.2 Трансмисия и зацепване

Това са единични запечатани единици, които не изискват поддръжка. Те са постоянно смазани и тази смазка не се нуждае от смяна или доливане.

### 6.2.3 БАТЕРИЯ



#### Електрическо стартиране

За да осигурите дълъг живот на батерията, важно е да я съхранявате внимателно.

Акумулаторът на машината трябва винаги да е зареден:



- преди да използвате машината за първи път след покупката;
- преди напускане на машината за продължителен период на неизползване;
- преди запалване на машината след продължителен период на неизползване.
- за да осигурите дълъг живот на батерията, от съществено значение е тя да се поддържа добре. Неспазването на процедурата или зареждането на батерията може трайно да повреди елементите на батерията.



– Разредената батерия **трябва** да се зареди възможно най-бързо.

#### ВАЖНО

Презареждането **трябва** да се извършва с помощта на зарядно устройство с постоянно напрежение. Други системи за презареждане могат да повредят необратимо батерията.

Машината се доставя с интерфейс за зареждане, който може да бъде свързан към интерфейса, осигурен от зарядното устройство за батерията.

#### ВАЖНО

Този конектор **трябва** да се използва само за свързване към зарядното устройство за батерията. За неговото използване:

## 6.3 ИНТЕРВЕНЦИИ ПО МАШИНАТА

### 6.3.1 Подравняване на платформата за рязане

Режещият апарат трябва да бъде правилно регулиран, за да се получи добро рязане.

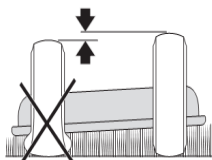

Ако срезът е неравен, проверете налягането в гумите. Ако това не е достатъчно за постигане на равномерно рязане, моля, свържете се с вашия дилър, за да регулира подравняването на режещия апарат.

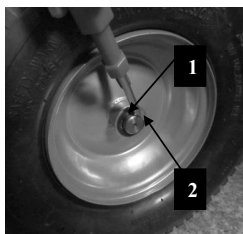

**6.3.2 Смяна на колелата** 1. Поставете машината на равна повърхност и поставете блокове под носещата част на рамката от страната на колелото, което ще смените;

2. с помощта на отвертка отстранете задържащия пръстен (1) и шайбата (2);

3. извадете гумата.

#### ВАЖНО

Нанесете малко водоустойчива грес върху оста и след монтиране на колелото; Внимателно поставете отново шайбата (2) и фиксиращия пръстен (1).

#### ЗАБЕЛЕЖКА

Ако **трябва** да смените едното или двете задни колела, уверете се, че разликата във външния им диаметър не надвишава 8-10

тт; напротив, за да се предотврати неравномерно рязане, ще е необходимо да се регулира подравняването на режещия модул.

### 6.3.3 Смяна и ремонт на гуми

Всички ремонти или замени поради спукване трябва да се извършват от експерт по ремонт на гуми в съответствие с методите за вида на използваната гума.

### 6.3.4 Смяна на предпазител/бушон

#### Електрическо стартиране

Електрическата система и електронната карта са защитени с предпазител. Като се изгори машината спира, така и в случая:



1. Сменете корпуса на двигателя (1) с една ръка;
2. сменете предпазителя (2) с друг със същия капацитет;
3. Поставете отново корпуса на двигателя (1).

Капацитетът на предпазителя е посочен върху предпазителя.

#### **ВАЖНО**

*Изгорял предпазител винаги трябва да се заменя с такъв от същия тип и номинален ток и никога с друг с различен номинал.*

Ако не можете да разберете защо е изгорял предпазителят, консултирайте се с оторизиран сервизен център.

#### Ръчен старт

Електрическата система и картата не са защитени с предпазител. Ако системата за безопасност не работи правилно или има проблеми с двигателя поради електрическата система, свържете се с оторизиран сервизен център.

### 6.3.5 Премахване, подмяна и повторно сглобяване на острието



**Предупреждение!**

*Винаги носете работни ръкавици, когато боравите с острието.*



**Предупреждение!**

*Повредените или огънати остриета винаги*

**трябва да се сменят; никога не се опитвайте да ги поправите! ВИНАГИ ИЗПОЛЗВАЙТЕ ОРИГИНАЛНИ РЕЗЕРВНИ НОЖЕТА ОТ ПРОИЗВОДИТЕЛЯ, КОИТО НОСИ СИМВОЛА!**

## 7. ЗАЩИТА НА ОКОЛНАТА СРЕДА

Опазването на околната среда трябва да бъде приоритет от голямо значение при използването на МАШИНАТА, както в полза на социалното съвместно съществуване, така и на средата, в която живеем.

– Опитайте се да не безпокоите околното пространство.

– Спазвайте стриктно местните разпоредби и разпоредби за изхвърляне на отпадъци

– Спазвайте стриктно местните разпоредби и разпоредби за изхвърляне на масла, бензин, повредени части или всякакви елементи, които имат силно въздействие върху околната среда; тези отпадъци не трябва да се изхвърлят като обикновени отпадъци, те трябва да бъдат разделени и отнесени в посочените центрове за изхвърляне на отпадъци, където материалът ще бъде рециклиран.

При извеждане от експлоатация не замърсявайте околната среда.

## 8. ОТСТРАНЯВАНЕ НА НЕИЗПРАВНОСТИ

*Имате необходимото оборудване или технически познания. Гаранцията автоматично се анулира и производителят не носи отговорност, ако ремонтът е извършен неправилно.*

ПРОБЛЕМИ	ПРИЧИНА ЗА ПРОБЛЕМИТЕ	РЕШЕНИЕ
1. С ключ в позиция «START» двигателят не работи	<p>Блокирана електронна карта поради:</p> <ul style="list-style-type: none"> <li>– разредена батерия</li> <li>– изгорял предпазител</li> <li>– неправилно заземяване на стартера или рамка</li> <li>– заземленията на микропревключвателите са изключени</li> <li>– дефектен заземен стартер</li> <li>– не сте готови да започнете</li> </ul>	<p>Завъртете ключа в положение «STOP» и потърсете причината за проблема:</p> <ul style="list-style-type: none"> <li>-заредете батерията (►6.2.3)</li> <li>– сменете предпазителя (10A) (►6.3.4)</li> <li>– проверете връзките на заземяващия проводник</li> <li>-проверете връзките</li> <li>– проверете заземяващите връзки</li> <li>– проверете дали са изпълнени условията за стартиране (►6.4.1)</li> </ul>
2. Когато ключът е в положение «START», стартерът работи, но двигателят не стартира	<ul style="list-style-type: none"> <li>- дефектно захранване</li> <li> </li> <li>-дефектно горене</li> </ul>	<ul style="list-style-type: none"> <li>– проверете нивото в резервоара</li> <li>– проверете окабеляването за управление на отварянето на захранването</li> <li>– проверете захранващия филтър</li> <li>– проверете дали капачките на запалителните свещи са здраво закрепени</li> <li>– проверете дали електродите са чисти и има правилното разстояние между тях</li> <li>Проверете дали капачката на свещта е правилно поставена</li> </ul>
3. Двигателят спира	<p>Електронната карта е блокирана поради:</p> <ul style="list-style-type: none"> <li>– заземяващите микропревключватели са изключени</li> <li>– не сте готови да започнете</li> </ul>	<p>Поставете ключа в положение «OFF» и потърсете причината за проблема:</p> <ul style="list-style-type: none"> <li>– проверете връзките</li> <li>– проверете дали са изпълнени условията за стартиране</li> </ul>

4. Двигателят не пали	заземяващите микропревключватели са изключени – не сте готови да започнете	– проверете връзките - проверете дали са изпълнени условията, позволяващи стартиране
5. Трудно начало Нестабилна работа на двигателя	- Повреда на карбуратора	Почистете или сменете въздушния филтър - Измийте поплавъчната камера на карбуратора - Изпразнете резервоара и напълнете отново гориво - Проверете горивния филтър и го сменете, ако е необходимо
6. Недостатъчна мощност на двигателя по време на рязане	- Скоростта на подаване е твърде висока по отношение на скоростта на рязане	- Намалете скоростта на подаване или увеличете скоростта на рязане
7. Когато започне въртенето на ножа, двигателят спира	Скоростта не е достатъчно висока	Увеличете оборотите на двигателя
8. Необичайни вибрации по време на работа	– балансирано острие - разхлабено острие - разхлабени закрепващи винтове	– Свържете се с вашия представител – Свържете се с вашия представител – проверете и затегнете всички монтажни болтове на двигателя и рамка
9. Несигурно или неефективно спиране	– спиращката не е регулирана правилно	– Свържете се с вашия представител



**ПРЕДУПРЕЖДЕНИЕ!**

*Не предприемайте сложни ремонтни дейности, ако не разполагате с необходимото оборудване или технически познания. Гаранцията автоматично се анулира и производителят не носи отговорност, ако ремонтът е извършен неправилно.*

## 9. АКСЕСОАРИ ПО ЗАЯВКА

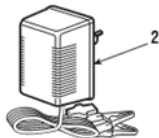

### 1. ЗАРЯДНО (по заявка)

Зарядното устройство зарежда батерията, когато машината е прибрана.

Забележка: Двигателят може да се стартира ръчно (без батерия) и батерията ще се зарежда автоматично, ако двигателят работи.

## 10. СПЕЦИФИКАЦИИ

Модел №	ВТА-ТТG840
Ниво на звуково налягане, несигурност	84.1 dB(A) K=3.0 dB
Ниво на звукова мощност, несигурност	98.70 dB(A) K=0.99 dB
Гарантирано ниво на звукова мощност	100 dB(A)
Вибрация, K=1,5 m/s <sup>2</sup>	3.929 m/s <sup>2</sup>
Тип двигател Електрическа система 12V Батерия	12-15Ah
Предни колела	13 inch
Задни колела	15 inch
нето тегло	162 kg
Ширина на косене	840mm
Височина на косене	35-75 cm
Скорост на шофиране	1-ва Предавка : 1.95 km/h 2-ра Предавка : 3.43 km/h 3-та Предавка : 5.15 km/h 4-та Предавка : 5.69 km/h 5-та Предавка : 8.58 km/h Заден ход: 2.48 km/h
Размери на опаковката	169x100x73 cm

# ГАРАНЦИОННА КАРТА

Серия AA №. \_\_\_\_\_

Марка на продукта: \_\_\_\_\_

Модел: \_\_\_\_\_

Серия №: \_\_\_\_\_

Акcesoари: \_\_\_\_\_

Продавач: \_\_\_\_\_

Подпис и печат: \_\_\_\_\_

Купувач: \_\_\_\_\_

Адрес: \_\_\_\_\_

Дата на закупуване: \_\_\_\_\_

Подпис / печат: \_\_\_\_\_

ДИСТРИБУТОР: .....

ИМЕ: .....

e-mail: .....

АДРЕС: .....

Потвърждаваме, че съм получил продукта в отлично работно състояние, заедно с ръководство за употреба на български език, и съм напълно наясно, че тази гаранционна карта е валидна само, ако е придружена от фактура за покупка и от касов бон или квалитация и ако съм спазвал инструкциите за употреба. В противен случай ремонтът е за моя сметка. Моля прочетете - Чл. 112, 113, 114 и 115 от ЗЗП - ДВ бр. 18 от 2011.



Italia Star Com Due S.r.l.  
 Chajna - Ilfov - Romania  
 km 13.2 Bucuresti - Ploesti highway  
 info@italiastar.com www.italiastar.com  
 Tel: 004 / 021.433.03.27  
 Fax: 004 / 021.433.03.26

ОТОРИЗИРАН  
 СЕРВИС ЗА:



№	Дата на премане	Описание на дефекта	Извършен ремонт	Удължаване на гаранционния период	Място за печат
1					
2					
3					
4					
5					

## ЛИСТ ЗА РЕМОНТ ПРЕЗ ГАРАНЦИОННИЯ ПЕРИОД

## Гаранционни условия

1. Гаранционният срок е ..... месеца от датата на закупуване на машината, съответно стандартни аксесоари, влизайки в състава му (закупени едновременно с продукта, без които машината не може да работи).
2. Гаранцията се предоставя съгласно действащото българско законодателство към момента на покупката, и се прилага само ако машината е използвана правилно (в съответствие с инструкциите за употреба) и е валидна само ако е придружена от фактурата за покупка и гаранционната карта, и двете в оригинал.
3. В случай на повреда при нормална употреба по време на гаранционния период, продуктите ще бъде ремонтиран безплатно в офисите, посочени в картата.
4. Този продукт е съставен от различни механични и електронни части, които изискват стриктно спазване на условията на работа, транспортиране, съхранение, експлоатация, поддръжка и ремонт, предвидени в инструкцията за употреба.
5. Ситуации, които водят до излизане от гаранцията на продукта:

При неспазване на условията за манипулиране, транспортиране, съхранение, монтаж, пускане в експлоатация, експлоатация и поддръжка, предоставени в ръководството за употреба, или в условия, които противоречат на утвърдените технически стандарти;

Гаранционните документи не са предоставени, те са били повредени / променени или нечетливи;

Машината има повреди, причинени от механични инциденти, натъртвания, шокове, проникване на течности, излагане на огън, злоупотреба или небрежност, промени в състоянието на машината, съхраняване в неподходящи условия - многократна работа в режим на големи температурни разлики, които причиняват явление то вътрешен "конденз", прекомерно излагане на влата или слънчева светлина, небрежност при употреба;

Машината е била използвана с аксесоари, различни от препоръчаните от производителите.

6. Загуба на гаранционната карта предопределя излизането от гаранция за продукта.

7. Непопълването или неправилното попълване на гаранционната карта предполта вина на продавача.

8. Срокът на гаранцията се удължава, с времето от датата на предаване на продукта на сервиса, до датата на пускане в употреба на продукта. Удължаването на гаранционния срок се вписва в гаранционната карта.

9. Средният срок на употреба на продукта е 4 години. Italia Star Com Due осигурява срещу заплащане ремонтни извън гаранционния срок, или ако продуктът е излязъл от гаранция, през целия среден срок на употребяване на продукта.

10. На купувача е било показано правилното функциониране на машината и му е обяснено как да се използва. Купувачът е проверил доставения инвентар на продукта, включително наличието на ръководство за употреба на български език..

11. В случай на повреда на машината, купувачът ще трябва да отиде до един от офисите и сервисните центрове, посочени в картата. Ако клиентът не живее в същия град, където са сервисните центрове, посочени в картата, клиентът трябва да отиде до магазина, от където е закупил продукта, като продавачът е длъжен да попълни приемо - предавателния протокол, да отбележи посочените повреди, да изпрати машината, чрез куриер (Слуди, Еконт и т.н.) до един от сервисните

центрове, посочени в картата, и да заплати необходимите такси за транспорт.

12. Гаранцията не засяга правата, предоставени на потребителите чрез приложимото действащо законодателство на потребителя по отношение на дилъра, породени от договора за продажба.

13. Гаранцията се удължава и одобрява в рамките на посочените работни часове: - Дизелови / бензинови двигатели, работещи при 3000 об / мин - 1000 часа - Дизелови двигатели, работещи при 1500 оборота в минута - 2000 часа \* Стриктно спазвайте графика за поддръжка, посочен в ръководството за потребителя. \* Четките не се покриват от гаранцията, те са консуматив, а не резервна част.

14. Части, които са станали неизползваеми поради неправилна употреба или ремонт, лоша поддръжка или нормално износване, както и части и компоненти, модифицирани от клиента, тези, които не са доставени от вносителя / доставчика / оторизирания сервисен отдел (напр. ауспух, колепа, свещи, стартерни въжета, стартерни ролки, въздушен филтър, горивен или маслен филтър, захранващи тръби, маркучи / уплътнения / лагери, уплътнения, о- пръстени и батерии).

Не се покрива от гаранцията: услуги (или необходими части), когато се извършва нормалната и редовна поддръжка на продукта. Почистване на машината, регулиране на карбуратора, регулиране на клапаните, двигателя, смяна на свещите, въздушни филтри (гориво / маслен) , смазочни материали, стартери, уплътнения.

## \* ГАРАНЦИОННАТА КАРТА НЕ МОЖЕ ДА СЕ ПРЕХВЪРЛЯ

### Оторизиран сервис

Име: \_\_\_\_\_

Адрес: \_\_\_\_\_

Телефон: \_\_\_\_\_

Е-мейл: \_\_\_\_\_



## BEVEZETÉS

Tisztelt ügyfél,

Köszönjük, hogy termékeink közül választott. Reméljük, hogy teljesen elégedett lesz az Ön új gépének használatával, és hogy az teljes mértékben megfelel minden elvárásának. Ez a kézikönyv azért készült, hogy Ön megismerje a gépet, és biztonságosan és hatékonyan tudja használni. Ne feledje, hogy ez a kézikönyv a gép szerves részét képezi, ezért javasoljuk, hogy mindig tartsa kéznél, és adja át a vevőnek, ha továbbadja a gépet.

Az Ön által megvásárolt új gépet a hatályos előírásoknak megfelelően tervezték és gyártották, biztonságos és megbízható, ha az ebben a kézikönyvben található utasításoknak megfelelően használják fűnyírásra és a fű gyűjtésére (**rendeltetésszerű használat**). A gép bármilyen más módon történő használata vagy a biztonságos üzemeltetésre, karbantartásra és javításra vonatkozó utasítások figyelmen kívül hagyása **"nem megfelelő használatnak"** minősül (5.1), amely a jótállás elvesztését eredményezi, és a gyártó kizár minden felelősséget, kizárólag a felhasználót teszi felelőssé az ilyen esetekben önmagát vagy másokat ért károkért vagy sérülésekért.

Mivel a terméket folyamatosan fejlesztik, előfordulhat, hogy az Ön gépe és a jelen kézikönyvben található leírások között kisebb eltérések mutatkoznak. A gépen bizonyos változtatások előzetes figyelmeztetés és a kézikönyv frissítésének kötelezettsége nélkül is elvégezhetők, bár az alapvető biztonsági és működési jellemzők változatlanok maradnak. Ha bármilyen kérdése van, kérjük, forduljon bizalommal a gép forgalmazójához. És most élvezze az Ön által végzett munkát!

## ÉRTÉKESÍTÉS UTÁNI SZOLGÁLTATÁSOK

Ez a kézikönyv a gép használatához és a felhasználó által elvégezhető alapvető karbantartáshoz szükséges összes utasítást tartalmazza.

Az itt nem szereplő információkért forduljon a helyi kereskedőhöz vagy a hivatalos márkaszervizközpontoz.

Ha kívánja, a márkakereskedője szívesen gondoskodik az Ön igényeihez igazodó, ütemezett karbantartásról. Ez lehetővé teszi, hogy új szerzeményét csúcsteljesítményben tartsa, miközben megőrzi annak értékét

## 1. BIZTONSÁG

### 1.1. A KÉZIKÖNYV OLVASÁSA

Ez a kézikönyv a gép különböző változatait írja le, amelyek elsősorban a következők szerint különböznek:

- sebességváltó típusa: mechanikus sebességváltó, vagy fokozatmentes automata sebességváltó.
- olyan alkatrészek vagy tartozékok beépítése, amelyek bizonyos területeken esetleg nem állnak rendelkezésre;
- speciális felszerelések.

A "☞" szimbólum kiemeli a használatban mutatkozó különbségeket, és azt követi annak a változatnak a megjelölése, amelyre a szimbólum utal.

A "■" szimbólum a kézikönyv egy másik részére utal, ahol további információk vagy pontosítások találhatóak.

A kézikönyvben a biztonság és a működés szempontjából különösen fontos információkat tartalmazó egyes bekezdések kiemelve vannak, és a következőket jelentik:

**NOTE**

vagy

**IMPORTANT**

*Részleteket vagy*

*kiegészítő információkat adnak a már elmondottakhoz, és a gép károsodásának megelőzésére szolgálnak.*



**FIGYELMEZTETÉS!**

**Ennek elmulasztása az Ön vagy mások személyi sérülésének kockázatát vonja maga után.**



**VESZÉLY!**

**Be nem tartása súlyos sérülést vagy halált okozhat önmagára vagy másokra nézve.**

**NOTE**

*Minden olyan esetben, amikor a következő hivatkozás a gép "elülső", "hátsó", "bal" vagy "jobb" oldalán lévő pozíció előrehaladás iránya határozza meg.*

**IMPORTANT**

*Minden művelethez használja a és karbantartás a motoron vagy az akkumulátoron, amely nem ismert ebben a kézikönyvben, olvassa el a vonatkozó kézikönyveket, amelyek részét képezik a géphez mellékelte dokumentáció szerves részét képezik.*

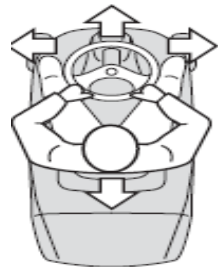

## 1.2. ÁLTALÁNOS BIZTONSÁGI ELŐÍRÁSOK



### FIGYELMEZTETÉS!

A gép használata előtt figyelmesen olvassa el.

#### A) FELKÉSZÍTÉS

- 1) **Olvassa el figyelmesen az utasításokat.** Ismerkedjen meg a vezérlőszervekkel és a berendezés megfelelő használatával.
- 2) Soha ne engedje, hogy gyermekek vagy olyan személyek használják a gépet, akik nem ismerik ezeket az utasításokat. A helyi előírások korlátozhatják a felhasználó életkorát.
- 3) **Soha ne nyírtson, amikor emberek, különösen gyerekek vagy háziállatok vannak a közelben.**
- 4) Vegye figyelembe, hogy az üzemeltető vagy a felhasználó felelős a balesetekért vagy a más személyeket vagy azok tulajdonát fenyegető veszélyekért.
- 5) Ne szállítson utasokat.
- 6) Minden járművezetőnek szakmai és gyakorlati képzést kell kérnie és kapnia. Az ilyen képzésnek hangsúlyoznia kell:
  - hogy az ilyen gépekkel való munka során gondosságra és koncentrációra van szükség;
  - nem használhatja a féket, hogy visszanyerje az irányítást egy lejtőn lecsúszó gép felett.Az irányítás elvesztésének fő okai a következők:
  - elégtelen keréktapadás;
  - sebességtűllépés;
  - nem megfelelő fékezés;
  - a géptípus alkalmatlan a feladatra;
  - a talajviszonyok, különösen a lejtők ismeretének hiánya;

#### B) FELKÉSZÜLÉS

- 1) **Fűnyírás közben mindig viseljen ellenálló lábbelit és hosszú nadrágot.** Ne használja a berendezést mezítláb vagy nyitott szandálban.
- 2) Gondosan vizsgálja meg azt a területet, ahol a berendezést használni kívánja, és távolítsa el minden olyan tárgyat, amely a gépből kirepülhet.
- 3) **VESZÉLY! A benzin könnyen gyúlékony:**
  - az üzemanyagot speciálisan erre a célra kialakított tartályokban kell tárolni;
  - csak a szabadban tankoljon, és ne dohányozzon tankolás közben;
  - **a motor beindítása előtt adjon hozzá üzemanyagot. Soha ne vegye le a tanksapkát, és ne töltsön benzint működés közben vagy amikor forró a motor;**
  - ha a benzin kifröccsen, ne indítsa be a motort, és vigye el a gépet a kifröccsent területről. Ne hozzon létre gyújtóforrást, amíg a benzingőz el nem párolog;
  - tegye vissza és csavarja meg biztonságosan az üzemanyagtartály és a tartályok kupakjait.
- 4) Cserélje ki a hibás lengéscsillapítókat.

5) **Használat előtt** mindig ellenőrizze szemrevételezéssel a pengét, a pengecsavarokat és a vágóegységet kopás vagy sérülés szempontjából. Az egyensúly fenntartása érdekében cserélje ki a kopott vagy sérült pengéket és csavarokat készletekben.

## C) ÜZEMELTETÉS/ MŰKÖDÉS

- 1) Ne indítsa be a motort zárt térben, ahol veszélyes szén-monoxid-gőzök gyűlhetnek fel.
- 2) Csak nappali fényben vagy jó mesterséges fényben nyírjon.
- 3) A motor beindítása előtt húzza ki a pengét, és tegye üresbe.
- 4) **Ne használja 10°-nál nagyobb lejtőn. (17%).**
- 5) **Ne feledje, hogy nincs "biztonságos" lejtő.**

A fűves lejtőkön való közlekedés különleges óvatosságot igényel. A borulás elleni védelem érdekében:

- ne álljon meg vagy induljon el hirtelen, ha felfelé vagy lefelé megy;
- lassan váltson sebességet, és mindig tartsa sebességben a gépet, különösen lejtmenetben;
- a gép sebességét lejtőn és szűk kanyarokban alacsonyan kell tartani;
- figyeljen a bukkanókra, kátyúkra és egyéb rejtett veszélyekre;
- **soha ne nyírjon a lejtő felszínén.**

- 6) Állítsa le a penge forgását, mielőtt a fű kívüli felületeken áthaladna.
- 7) **Soha ne üzemeltesse a gépet sérült védőszerkezettel vagy védőszerkezet nélkül.**
- 8) Ne változtassa meg a motorszabályozó beállításait vagy a motor túlzott fordulatszámát. A motor túlzott sebességgel történő üzemeltetése növelheti a sérülésveszélyt.

9) Mielőtt elhagyja a széklet:

- Emelje fel a vészleállító kapcsolót, és engedje le az alváz pozícióját.
- álljon üresbe, és húzza be a kéziféket
- állítsa le a motort, és húzza ki a gyújtáskulcsot (elektromos indítású modellekénél).

10) Emelje fel a vészleállító kapcsolót, állítsa le a motort és húzza ki a gyújtáskulcsot:

- a dugulások elhárítása vagy a csatornák duguláselhárítása előtt;
- a gép tisztítása, ellenőrzése vagy a gépen végzett munka előtt;
- egy idegen tárgynak való ütközés után. A berendezés újraindítása és használata előtt ellenőrizze a gépet, hogy nincs-e rajta sérülés, és végezze el a javításokat;
- Ha a gép rendellenesen vibrálni kezd (azonnal ellenőrizze).

11) Szállítás közben vagy amikor nem használja a gépet, kapcsolja ki.

**12) Állítsa le a motort, és kapcsolja ki az ellátását:**

- tankolás előtt;
- a fűgyűjtő eltávolítás előtt.

13) A motor leállítása előtt csökkentse a gázfokozatot.

## D) KARBANTARTÁS ÉS TÁROLÁS

- 1) Tartsa szorosan az összes anyát, csavart, hogy a berendezés biztonságos működési állapotban legyen.
- 2) A gépet ne tárolja az épületben, ha a tartályban benzin van, ahol nyílt láng vagy szikra

érheti.

- 3) Hagya kihűlni a motort, mielőtt bármilyen burkolatban tárolná.
- 4) A tűzveszély csökkentése érdekében tartsa távol a motort, a kipufogót, az akkumulátorrekeszt és a tartályt a fűvektől, levelektől és a felesleges olajtól.
- 5) Gyakran ellenőrizze a fűgyűjtőt kopás vagy sérülés szempontjából.
- 6) **Biztonsági okokból cserélje ki az elhasználódott vagy sérült alkatrészeket.**
- 7) Ha az üzemanyagtartályt ki kell üríteni, ezt a szabadban kell elvégezni.
- 8) Ha a gépet tárolni kívánja vagy felügyelet nélkül hagyja, engedje le a vágóplatformot.

### 1.3 BIZTONSÁGI JELZŐK

A gépet óvatosan kell használni. Ezért a gépen címkék kerültek elhelyezésre, amelyek szemléletesen emlékeztetik Önt a használat során betartandó főbb óvintézkedésekre. Ezeket a címkéket a gép szerves részének kell tekinteni. Ha egy címke leválik vagy olvashatatlanná válik, forduljon a forgalmazóhoz, hogy cserélje ki. Jelentésüket az alábbiakban magyarázzuk el.



**Figyelmeztetés:** A gép használata előtt olvassa el a használati útmutatót.



**Figyelmeztetés (kézi indítású modelleknél):** bármilyen karbantartás vagy javítás elvégzése előtt húzza ki a gyújtógyertya dugóját, és olvassa el az utasításokat.



**Figyelmeztetés (elektromos indítású modelleknél):** a karbantartás vagy javítás előtt húzza ki a kulcsot, és olvassa el a használati utasítást.



**Veszély! Kidobott tárgyak:** Tartsa távol a járókelőket.



**Veszély! Leválás:** Győződjön meg róla, hogy a gyermekek mindig távol maradnak a járműtől, amikor a motor jár.



**Veszély! Kidobott tárgyak:** Ne működjön fűgyűjtő nélkül.



**Veszély! Felborulás:** Ne üzemeltesse ezt a gépet 10°-nál nagyobb lejtőn.



**Önmetszés veszélye:** Mozgásban levő penge. Ne tegye a kezét vagy

lábát a vágólemez nyílása közelébe vagy alá.



**Veszély!** Tartsa távol az éghető anyagoktól.



**Veszély!** Maradjon távol a működő géptől.

## 2. A GÉP ÉS ALKATRÉSZEI AZONOSÍTÁSA

### 2.1. A GÉP AZONOSÍTÁSA

Az ülés alatt található azonosító címke tartalmazza az egyes gépek alapvető adatait.

### 2.2. A GYÁRTÓ NEVE ÉS CÍME

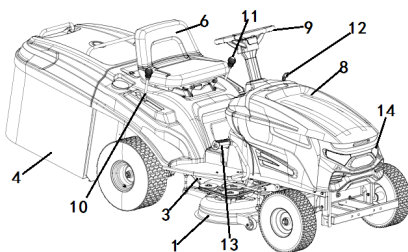

**BTA-TTG840**

A fűgyűjtő gép több fő alkotóelemből áll.

- 1. Vágótengely:** ez az a védő, amely a forgó kést a gyűjtőcsatornához zárja.
- 2. Penge:** Ez a fű vágására szolgál, a végén szárnyakkal, amelyek a levágott fűvet a fűgyűjtő edénybe szállítják.
- 3. Gyűjtőcsatorna:** ez az a rész, amely a vágótengelyt a fűgyűjtővel köti össze.
- 4. Fűgyűjtő:** a fűnyesedék összegyűjtése mellett ez egy biztonsági funkció is, mivel megakadályozza, hogy a penge által húzott tárgyak kirepüljenek a gépből.
- 5. Motor:** ez mozgatja a pengét és hajtja a kerekeket. Műszaki előírásait és használati szabályait egy külön kézikönyv írja le.
- 6. Szék:** itt ül a gépkezelő. Egy érzékelővel rendelkezik, amely érzékeli a kezelő jelenlétét, és biztonsági eszközként működik.
- 7. Szabályozási és biztonsági címkék:** emlékeztet a biztonságos munkavégzésre vonatkozó főbb rendelkezésekre, amelyek mindegyike az 1. fejezetben van ismertetve.
- 8. Motorfedél:** a motorhoz való hozzáféréshez.
- 9. Kormánykerék:** A mozgás irányának beállítása.

- 10. **Sebességállító kar (váltókar):** a sebességváltó fokozatainak beállítása.
- 11. **Vágási magasság állítókar:** a vágókés tálca magasságának beállítása.
- 12 **Sebességállító rúd:** a motor fordulatszámának beállítása.
- 13. **Fékpédál:** fékezi a gépet.
- 14. **Fényszórók:** világitást biztosítanak.

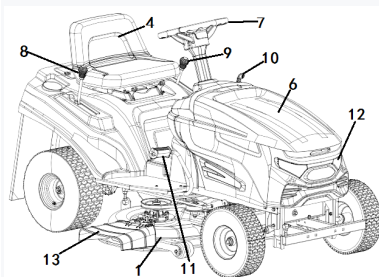

YH84D, YH84DH, YH69D, YH96D

A fűgyűjtő nélküli gép több fő alkotóelemből áll

- 1. **Vágótengely:** ez az a védő, amely a forgó kést a gyűjtőcsatornához zárja.
- 2. **Penge:** Ez a fű vágására szolgál, a végén szárnyakkal, amelyek a levágott fűvet a fűgyűjtő edénybe szállítják.
- 3. **Motor:** ez mozgatja a pengét és hajtja a kerekeket. Műszaki előírásait és használati szabályait egy külön kézikönyv írja le.
- 4. **Szék:** itt ül a gépkezelő. Egy érzékelővel rendelkezik, amely érzékeli a kezelő jelenlétét, és biztonsági eszközként működik.
- 5. **Szabályozási és biztonsági címkék:** emlékeztet a biztonságos munkavégzésre vonatkozó főbb rendelkezésekre, amelyek mindegyike az 1. fejezetben van ismertetve.
- 6. **Motorfedél:** a motorhoz való hozzáféréshez.

7. **Kormánykerék:** A mozgás irányának beállítása.

- 8. **Sebességállító kar (váltókar):** a sebességváltó fokozatainak beállítása.
- 9. **Vágási magasság állítókar:** a vágókés tálca magasságának beállítása.
- 10 **Sebességállító rúd:** a motor fordulatszámának beállítása.
- 11. **Fékpédál:** fékezi a gépet.
- 12. **Fényszórók:** világitást biztosítanak

### 3. KICSOMAGOLÁS ÉS ÖSSZESZERELÉS

A tárolás és szállítás érdekében a gép egyes alkatrészei nincsenek gyárilag beszerelve, és azokat a kicsomagolás után kell összeszerelni. Kövesse az alábbi útmutatásokat.

**FONTOS:** A gépet motorolaj és üzemanyag nélkül szállítjuk. A motor beindítása előtt töltsse fel olajjal és üzemanyaggal a motor kézikönyvében található utasítások szerint.



#### FIGYELMEZTETÉS!

A kicsomagolást és az összeszerelést sík és stabil felületen kell elvégezni, ahol elegendő hely áll rendelkezésre a gép és a csomagolás kezeléséhez, mindig megfelelő eszközökkel.

#### 3.1. KICSOMAGOLÁS

A gép kicsomagolásakor ügyeljen arra, hogy minden egyes alkatrészt, tartozékot és dokumentációt összegyűjtsön.

**MEGJEGYZÉSEK:** A vágótengely sérülésének elkerülése érdekében a gépet a raklapról történő leengedéskor vigye a maximális magasságba, és legyen nagyon óvatos.

A csomag a következőket foglalja magában:

- akkumulátor;
- az összeszereléshez szükséges csapszegeket és csavarokat;
- egy fecskendő a motorolaj leeresztéséhez. (kérésre)

A csomagolást a helyi előírásoknak megfelelően kell megsemmisíteni.

#### 3.2. A KORMÁNYKERÉK FELSZERELÉSE

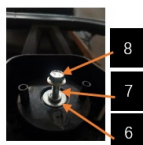

Helyezze a gépet sík felületre, és egyenesítse ki az első kerekeket.

- Telepítse a kormánykerék tengelyét (1)
- Nyomja meg a rugalmas hengeres csapot (2),
- Szerelje be a burkolatot (3) és a burkolat alapját (4),
- Igazítsa a kormánykereket (5) a kormánykerék tengelyre,
- Szerelje fel a lapos alátétet (6) és a rugós

alátétet (7), majd húzza meg a csavart (8).



### 3.3. A SZÉK FELSZERELÉSE

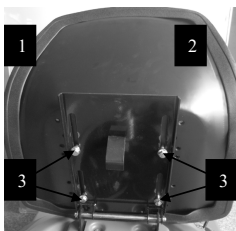

Szerelje fel az ülést (1) a lemezre (2) a csavarok (3) segítségével.

### 3.4. A FÜGYŰJTŐ FELSZERELÉSE



1. Helyezze be a fűgyűjtő tartó rudat (1) a fűgyűjtőbe (2) egy gumikalapács segítségével.
2. Nyomja a tartó rudat a helyére.
3. Rögzítse az összekötő rudat (3) a tartó rúdhoz. Egyenként rögzítse a csatot (4) a tartó rúdhoz (1).

### 3.5. AZ AKKUMULÁTOR CSATLAKOZTATÁSA



1. Helyezze az akkumulátort függőlegesen az ülés alatti akkumulátortartó rekeszbe.
2. Rögzítse a piros vezetékét az akkumulátor pozitív pólusához.
3. Rögzítse a fekete vezetékét az akkumulátor negatív pólusához.
4. Tegye az akkumulátort a rekeszbe.

**FONTOS:** *Soha ne indítsa el a motort, amíg az akkumulátor nincs teljesen feltöltve!*



**FIGYELMEZTETÉS!**

*Kövesse az akkumulátor gyártójának utasításait a biztonságos kezelésre és ártalmatlanításra vonatkozóan.*

## 4. VEZÉRLŐK ÉS MŰSZEREK

### 4.1. KORMÁNYKERÉK

Forgatja az első kerekeket.

## 4.2. KUPLUNG/FÉKPEDÁL

Kettős funkciója van: a löket első részében tengelykapcsolóként működik, be- és kikapcsolja a kerekeket, a második részben pedig fékként működik.



**FONTOS:** *Ne tartsa a pedált a tengelykapcsoló be- vagy kikapcsolásának felénél, mert ez túlmelegedést okozhat és károsíthatja a hajtószíjat.*

**MEGJEGYZÉS:** Amikor a gép mozgásban van, vegye le a lábát a pedálról.

## 4.3. KÉZIFÉKKAR



Ez a kar megállítja a gép mozgását, ha az le van parkolva. Két pozíció van.

↓ «A» = Fék ki

Ⓟ «B» = Fék be

- A fék a pedál (→4.2) lenyomásával és a fékkar "B" állásba történő áthelyezésével kapcsolható be. Amikor leveszi a lábát a pedálról, a pedált a lefelé irányuló kar rögzíti.
- A rögzítőfék kikapcsolásához nyomja meg a pedált (→4.2). A kar visszatér az "A" állásba.

## 4.4. SEBESSÉGVÁLTÓ KAR

Ennek a karnak hat pozíciója van a négy előremeneti sebességfokozat, a semleges (szabad) "N" és a hátrameneti "R" számára. A sebességváltáshoz nyomja le félig a pedált (→4.2), és mozgassa a kart a címkén feltüntetett módon.





### FIGYELMEZTETÉS!

A hátrameneti fokozatot akkor kell bekapcsolni, amikor a gép megállt.

## 4.5. KAR A VÁGÁSI MAGASSÁG BEÁLLÍTÁSÁHOZ



Ennek a karnak öt pozíciója van, a következők szerint  
"1"-től "5"-ig jelölve a lemezen, ami 3,5 és 7,5 cm közötti különböző vágási magasságoknak felel meg.  
- Az egyik helyzetből a másikba való átállításhoz mozgassa a kart oldalra, és helyezze vissza az egyik megállító rovátkába.

## 4.6. KULCSOS GYÚJTÁSKAPCSOLÓ

Ez a kulcsos vezérlés három pozícióval rendelkezik:

4.11



- «O» minden ki van kapcsolva;
- «A» aktiválja az összes elemet;
- «B» az indító csatlakoztatása;

Ha a "START" állásban elengedik, a kulcs automatikusan visszatér a "ON" állásba.

## 4.7. VÉSZLEÁLLÍTÓ KAPCSOLÓ



Ez a kapcsoló vezérli az elektromágneses tengelykapcsoló húzását és kioldását.

- ☞ «A» = Aktív penge
- ☞ «B» = Kikapcsolt penge

A: A vészleállító kapcsoló felemelésekor az elektromágneses tengelykapcsoló bekapcsol. A bekapcsoláshoz a kulcsnak (4.6) ON állásban kell lennie.

„B”: A vészleállító kapcsoló megnyomásakor az elektromágneses tengelykapcsoló kikapcsol, és a penge leáll.

#### 4.8. GYORSÍTÓ KAR



Beállítja a motor fordulatszámát. A pozíciókat egy táblán a következő szimbólumokkal jelzik:



«CHOKE» (ha fel van szerelve) = hidegindítás



«FAST» a motor maximális fordulatszámához



«SLOW» a motor minimális fordulatszámához

– A "CHOKE" állás (ha fel van szerelve) dúsítja a keveréket, ezért csak a hidegindításhoz szükséges ideig szabad használni.

– Amikor egyik területről a másikra megy át, állítsa a kart a «SLOW» és a «FAST» közötti pozícióba.

– Nyíráskor kapcsoljon a "FAST" állásba.

### 5. A GÉP HASZNÁLATA

#### 5.1. BIZTONSÁGI JAVASLATOK



#### **VESZÉLY!**

*A gépet csak rendeltetésének megfelelően (fűnyírás és fűgyűjtés) szabad használni.*

*A gép bármilyen más módon történő használata "nem megfelelő használatnak" minősül, ami a jótállás megszüntetéséhez vezet, a gyártót mentesíti minden felelősség alól, és következésképpen a felhasználó felel minden, saját magát vagy másokat ért kárért vagy sérülésért.*

*Nem megfelelő használatra nézve példák lehetnek többek között a következők:*

- emberek, gyermekeket vagy állatokat szállítani a gépen vagy pótkocsival;
- teher vontatása vagy tolása;
- a gép használata instabil, csúszós, jeges, sziklás, egyenetlen, sáros és tócsás talajon, amely nem teszi lehetővé a talaj állagának értékelését;
- a gép használata a levelek vagy törmelék összegyűjtésére;
- a pengék használata nem füves felületeken.



#### **VESZÉLY!**

*Ne módosítsa vagy távolítsa el a gépre szerelt biztonsági berendezéseket. KÉRJÜK, VEGYE FIGYELEMBE, HOGY A FELHASZNÁLÓ MINDEN ESETBEN FELELŐS A MÁSOKNAK OKOZOTT*

**KÁROKÉRT ÉS SÉRÜLÉSEKÉRT. Mielőtt a gépet használná:**

- olvassa el az általános biztonsági szabályokat (☛1.2) , különös tekintettel a lejtőn való vezetésre és vágásra;
- olvassa el figyelmesen a kezelési útmutatót, ismerkedjen meg a kezelőszervekkel és a penge és a motor gyors leállításának módjával.
- soha ne tegye a kezét vagy lábát a forgó alkatrészek közelébe vagy alá, és mindig maradjon távol a kipufogónyílástól.

**Ne használja a gépet, ha rossz egészségi állapotban van, vagy olyan gyógyszerek vagy más anyagok hatása alatt áll, amelyek csökkenthetik reflexeit és koncentrációs képességét. A felhasználó felelőssége, hogy felmérje a munkavégzés helyszínének potenciális kockázatát, és megtegyen minden szükséges intézkedést saját és mások biztonsága érdekében, különösen lejtőkön vagy egyenetlen, csúszós és instabil talajon. A tűzveszély elkerülése érdekében ne hagyja a gépet magas fűben állni járó motorral. Irányváltáskor mindig csökkentse a sebességet, különösen szűk kanyarokban.**

**⚠ WARNING!**

**Ezt a gépet nem szabad 10°-nál (17%) nagyobb lejtőn**

**használni (☛ 5.5).**

**FIGYELEM!**

**A vezérlőpozíciókra történő minden hivatkozás a 4. fejezetben**

**leírtak szerint történik.**

## **5.2. MIÉRT AVATKOZNAK BE A BIZTONSÁGI ESZKÖZÖK**

A biztonsági eszközök kétféleképpen működnek:

- azáltal, hogy megakadályozza a motor beindítását, ha nem teljesül minden biztonsági követelmény;
- a motor leállításával, ha a biztonsági követelmények közül akár csak egy is hiányzik.

**a) A motort csak a következő feltételek mellett szabad beindítani:**

- a sebességváltó "üres" állásban van (a váltó szabadonfutó állásban van);
- a penge nincs csatlakoztatva;
- a kezelő ül, vagy a kézifék be van húzva.

**b) A motort akkor állítjuk le, ha:**

- a kezelő elhagyja az ülést, amikor a penge be van kapcsolva;
- a kezelő az egyik sebességfokozat bekapcsolt állapotában hagyja el az ülést;
- a fűgyűjtő fel van emelve, amikor a penge csatlakoztatva van;
- a penge a fűgyűjtő nélkül van bekapcsolva;
- a kézifék fel van húzva a penge leválasztása nélkül;
- a sebességváltó aktiválva van (☛ 4.4) bekapcsolt kézifékkal.

### 5.3. ELŐZETES MŰVELETEK A MUNKA MEGKEZDÉSE ELŐTT

Ezek az ellenőrzések biztosítják, hogy a munka a legjobb eredményt hozza, és a lehető legnagyobb biztonságban folyik.

#### 5.3.1. AZ ÜLÉS BEÁLLÍTÁSA

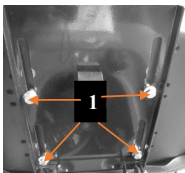

Állítsa be a széket a tartó hornyai mentén történő csúsztatással.

1. Lazítsa ki a négy csavart (1);
2. ha megtalálta a megfelelő pozíciót, húzza meg a csavarokat.

#### 5.3.2. Abroncsnyomás

A megfelelő abroncsnyomás elengedhetetlen ahhoz, hogy a vágóasztal tökéletesen vízszintes legyen, és így egyenletesen vágjon.

1. Csavarja le a szelepsapkákat;
2. Csatlakoztasson egy nyomásmérővel ellátott sűrített levegővezeték a szelepekhez, és állítsa be a nyomást a megadott értékekre.
3. Csavarja vissza a szelepsapkákat.

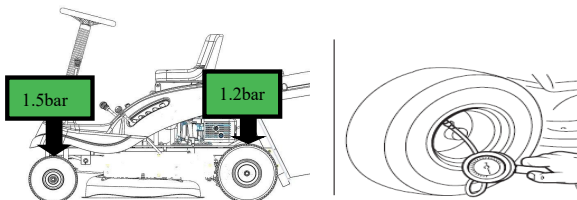

#### 5.3.3. Olajjal és üzemanyaggal való feltöltés



**VESZÉLY!**

*A feltöltést nyitott vagy jól szellőző helyen, kikapcsolt motorral kell végezni. Ne feledje, hogy a benzingőz gyúlékony. NE VIGYEN LÁNGOT A TARTÁLY NYÍLÁSÁHOZ, HOGY LÁSSA A TARTÁLY TARTALMÁT, ÉS NE DOHÁNYOZZON TANKOLÁS KÖZBEN.*

**MEGJEGYZÉSEK:** A használandó olaj és üzemanyag típusát a motor kézikönyve tartalmazza.

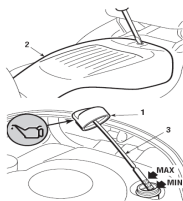

Az olajsintet leállított motorral ellenőrizze.

1. a dugó (1) eléréséhez csavarhúzóval távolítsa el a motorfedelelet (2).

2. a leírt módszerek alapos vizsgálata

a motor kézikönyvében, győződjön meg arról, hogy az olajsint a MIN és MAX jelzések között van a mérőpálcán

(3);

3. mindig szerelje vissza a dugót (1) és a motorfedelelet (2).

Tankolás (a gép kikapcsolt állapotában történik):

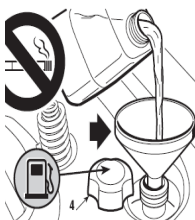

1. Csavarja le a kupakot (4) az ülés mögötti tartályról;

2. Töltse fel az üzemanyagtartályt tölcseren keresztül, de ne teljesen. Az üzemanyagtartály térfogata körülbelül 5 liter.

3. mindig tegye vissza a dugót (4).

**FONTOS:** Ne csepegtessen benzint a műanyag alkatrészekre, hogy elkerülje azok károsodását. Véletlen

kiömlés esetén azonnal öblítse le vízzel. A jótállás nem terjed ki a műanyag karosszéria- vagy motoralkatrészek benzinnel okozta sérüléseire.

#### 5.3.4. Kimeneti védőburkolatok felszerelése (fügyűjtő)

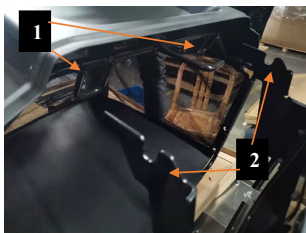

**FIGYELEM!**

Soha ne

használja a gépet a kijáratvédő felszerelése nélkül!

Akassza fel a fügyűjtőt (1) a tartókra (2), és igazítsa középre a hátlaphoz úgy, hogy a két jelölés (3) egybeessen.

#### 5.3.5. A gép biztonságának és hatékonyságának ellenőrzése

1. Ellenőrizze, hogy a biztonsági berendezések a leírtak szerint működnek (→5.2).

2. Ellenőrizze, hogy a fék tökéletesen működik.

3. Ne kezdjen el vágni, ha a penge vibrál, vagy ha nem biztos benne, hogy elég éles.

Mindig emlékezzen a következőkre:

– A rosszul megfent penge húzza a fűvet, és sárgára színezi a gyeplet.

– A laza penge nem kívánt rezgéseket okoz és veszélyes lehet.



### FIGYELEM!

*Ne használja a gépet, ha nem biztos benne, hogy biztonságosan vagy hatékonyan működik. Ha kétségei vannak, azonnal forduljon a forgalmazóhoz a szükséges ellenőrzések és javítások elvégzése érdekében.*

## 5.4. A GÉP HASZNÁLATA

### 5.4.1. A motor beindítása



### VESZÉLY!

*minden indítási műveletet nyitott vagy jól szellőző helyen kell végezni! MINDIG EMLÉKEZZEN ARRRA, HOGY A KIPUFOGÓGÁZOK MÉRGEZŐEK!*

A motor beindítása:

1. üljön az ülésre (4.3), és nyomja meg a vészleállító kapcsolót (☛4.7);
2. állítsa a váltót üres állásba ("N") (☛ 4.4.);
3. Hidegindításhoz állítsa a kart a "CHOKE" állásba (ha van) a címkén feltüntetett módon (☛ 4.8 ).

Váltva, ha a motor még forró vagy impulzus nélküli, állítsa a kart a «SLOW» és a «FAST»; közé;



### Elektronikus beindítás

5. helyezze be a kulcsot (☛ 4.6) és fordítsa a "ON" állásba az elektromos kapcsolat létrehozásához, majd fordítsa a "START" állásba a motor indításához;
6. engedje el a kulcsot, miután a motor beindult;

**MEGJEGYZÉSEK:** *Ha nehezen indul be a motor, ne tegyen több próbálkozást, hogy elkerülje a motor elárasztását vagy az akkumulátor lemerülését (ha van).*

- Ellenőrizze, hogy a motor indításának feltételei teljesülnek-e.
- Fordítsa a kulcsot (elektromos indítás) "MEGÁLLÍTVÁ" állásba. Várjon néhány másodpercet, és ismételje meg az indítási műveletet. Ha a hiba továbbra is fennáll, olvassa el e kézikönyv "B" fejezetét és a motor kézikönyvét.

### 5.4.2. Indítás és közlekedés nyírás nélkül



### FIGYELEM!

*ezt a gépet nem engedélyezték közúton való használatra.*

*A gépet (a KRESZ szerint) a forgalom elől elzárt magánterületeken kell használni.*

**MEGJEGYZÉSEK:** *A gép közlekedésekor a pengét ki kell kapcsolni, és a vágólapot a legmagasabb pozícióba kell helyezni.*

Elindulás előtt:

1. helyezze a sebességellenőrzőt a «SLOW» és «FAST» pozíciók közé;



2. nyomja le a pedált (☛4.2), és tegye a sebességváltót az 1. fokozatba. (☛4.4a).
3. elinduláshoz fokozatosan engedje fel a pedált.

A gázpedál és a sebességváltó segítségével érje el a kívánt üzemi sebességet. A kuplungot mindig a pedál lenyomásával kell használni a sebességváltáshoz (☛4.2).



**FIGYELEM!**

*A pedált fokozatosan kell felengedni, mivel a hirtelen kapcsolás a jármű felborulását és az irányíthatóság elvesztését okozhatja.*



**FIGYELEM!**

*Ne engedje fel hirtelen a pedált, és ne kezdje el a sebességváltót 1/3-nál nagyobb mértékben "F" felé mozgatni, hogy elkerülje a hirtelen elindulást, amely a jármű felborulását és az irányíthatóság elvesztését okozhatja.*

### 5.4.3. Fékezés

A fékezéshez:

1. először lassítsa le a gépet a sebesség csökkentésével;
2. nyomja le a pedált (☛4.2) a sebesség további csökkentéséhez, amíg a gép meg nem áll.
3. Állítsa a sebességváltót (☛4.4) semleges "N" (szabad) állásba, hogy fokozatos mozgást teyen lehetővé.

### 5.4.4. Tolatás

**FONTOS:** A tolatási fokozatot csak akkor szabad bekapcsolni, ha a jármű megállt.

1. ha a gép megállt, kapcsolja hátramenetbe a kart oldalirányban az "R" állásba (☛4.4);
2. fokozatosan engedje fel a pedált a kuplung bekapcsolásához, majd kezdje el a tolatást.

### 5.4.5. A fű nyírása

**FONTOS:** A gépet nem nehéz használatra vagy nagy mennyiségű fű levágására tervezték.

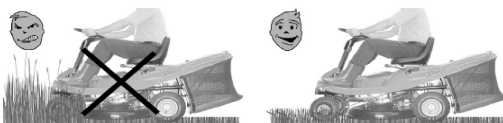

**FONTOS:** A penge a kuplung segítségével van csatlakoztatva. A súrlódó elemek sérülésének vagy idő előtti elhasználódásának elkerülése érdekében szigorúan tartsa be az alábbi utasításokat.

A nyírás megkezdéséhez:

1. távolítson el minden olyan idegen tárgyat, amelyet a penge eltalálhat (kövek, ágak, csontok, drótok stb.), és jelölje meg a nem mozdítható, rejtett tárgyak (gyökerek, locsolócsövek stb.) helyét;
2. ellenőrizze, hogy a fűgyűjtő (☛3.4) megfelelően van-e felszerelve;
3. állítsa a gázkart (☛4.8) "FAST" állásba;
4. a penge csatlakoztatása előtt állítsa a vágótámaszt a legmagasabb pozícióba (☛4.7);
5. csak akkor csatlakoztassa a pengét szünet nélkül a köztes pozíciókban, amikor a gyepen van. Kerülje a pengekapcsolást köves talajon vagy nagyon magas fűben.
6. a már leírtak szerint nagyon fokozatosan és nagy körültekintéssel induljon el előre a füves területen;
7. egyenetlen talajon, állítsa be a vágási magasságot, hogy a penge ne ütközzön egyenetlen talajba vagy idegen tárgyakba, és hogy ne sérüljön meg a penge és a késtartó;
8. kapcsolja be a legmegfelelőbb sebességfokozatot a kívánt haladási sebesség eléréséhez (1. - 2. sebességfokozat), és állítsa be a vágási magasságot úgy, hogy az eltávolítandó fű mennyisége ne legyen túl nagy ahhoz, hogy blokkolja a kést vagy eltömítse a gyűjtőcsatornát.



### FIGYELEM!

**Lejtős talajon történő vágáskor a biztonságos körülmények biztosítása érdekében csökkenteni kell a haladási sebességet (☛1.2 - 5.5).**

- Csökkentse a sebességet, amikor a motor fordulatszámának csökkenését észleli, mivel a vágott fű mennyiségéhez képest túl nagy előremeneti sebesség soha nem fogja jól levágni a fűvet.
- Kapcsolja ki a pengét, és helyezze a vágólapot a legmagasabb pozícióba, amikor akadályon vagy bukkanón kell átmennie.
- Csak akkor használja a 3. sebességfokozatot, ha a gépet egyik területről a másikra mozgatja.

#### 5.4.6. A fűgyűjtő kiürítése



A fűgyűjtő akkor van tele, ha a fűnyesedék a gyepen marad. Ha teli fűgyűjtővel folytatja a fűnyírást, az eltömítheti a fűgyűjtő vezetőket. A fűgyűjtő kiürítése:

1. csökkentse a sebességet;
2. lépjen semleges (N) állásba, és állítsa le a gép előremenő mozgását;
3. Nyomja meg a vészleállító kapcsolót (☛4.7);
4. Lejtőn használja a rögzítőféket (☛4.3);
5. Fogja meg a hátsó fogantyút, és a fűgyűjtő kiürítéséhez emelje fel a fűgyűjtőt;

#### 5.4.7. A gyűjtőcsatorna tisztítása

### FIGYELEM!



**WARNING!**

*Ezt csak leállított motorral szabad elvégezni.*

Ha a gyújtócsatorna eldugul (a fűgyújtót megtöltő felgyülemllett fűnyesedék vagy a levágott fű mennyiségéhez képest túl nagy sebesség miatt), akkor:

1. azonnal állítsa le az előremenő mozgást, kapcsolja ki a pengét és állítsa le a motort;
2. távolítsa el a fűgyújtót;
3. távolítsa el a felgyülemllett fűnyesedéket a gyújtócsatorna kivezető nyílásából elérve.

#### 5.4.8. A fűnyírás befejezése

Ha befejezte a kaszálást, kapcsolja ki a pengét, csökkentse a motor fordulatszámát, és vezesse a gépet a vágófelülettel a legmagasabb állásban.

#### 5.4.9. A munka befejezése

Ha befejezte a fűnyírást, állítsa le a gépet és húzza be a rögzítőféket (☛4.3).



**Elektromos beindítás**

1. állítsa a gázkart «SLOW»; állásba; »;
2. állítsa le a motort a kulcs "STOP" állásba fordításával:



**FIGYELEM!**

***Mindig húzza ki a gyújtáskulcsot, mielőtt őrizetlenül hagyja az autót!***

**FONTOS:** Az akkumulátor töltöttségének megőrzése érdekében ne hagyja a kulcsot "ON" állásban, ha a motor nem jár.

#### 5.4.10. A gép tisztítása

Minden fűnyírás után tisztítsa meg a gép külsejét, ürítse ki a fűgyújtót, és rázza meg, hogy eltávolítsa a fű- és talajmaradványokat.



**FIGYELEM!**

***Mindig ürítse ki a fűgyújtót, és ne hagyja a fűnyesedékekkel a konténereket a helyiségben.***

Tisztítsa meg a karosszéria műanyag részeit nedves szivaccsal, vízzel és mosószerrel, ügyelve arra, hogy a motor, az elektromos alkatrészek és a műszerfal alatti elektronikus kártya ne legyen nedves.

**FONTOS:** Soha ne használjon slagfűvókát vagy durva tisztítószert a karosszéria és a motor tisztításához!



**FIGYELEM!**

***Ne hagyja, hogy törmelék és száraz fűnyesedék halmozódjon fel a vágófedélnet tetején a gép maximális hatékonyságának és biztonsági szintjének fenntartása érdekében.***

Minden használat után alaposan tisztítsa meg a vágólapot, hogy eltávolítsa a fűnyesedéket és a törmelékét.

**FIGYELEM!**

*A vágólap tisztításakor viseljen szemvédőt, és tartsa távol az embereket vagy állatokat a környező területtől.*



**a) A vágóplatform és a gyűjtőcsatorna belső részének mosásakor a gépnek szilárd talajon kell állnia:**

1. tegye a fűgyűjtőt;

2. csatlakoztasson egy víztömlőt a csőcsatlakozóhoz (1), és engedje át rajta a vizet;
3. maradjon a kezelői pozícióban;
4. engedje le teljesen a vágólapot;
5. indítsa el a motort, és hagyja üresben;
6. csatlakoztassa a pengét, és hagyja forogni néhány percig.

Vegye ki a fűgyűjtőt, ürítse ki és öblítse ki, majd helyezze olyan helyre, ahol gyorsan megszárad.

**b) A vágólap tetőjének tisztítása:**

- engedje le teljesen a vágólapot ("1"-es pozíció);
- fújjon sűrített levegővel, hogy eltávolítsa a fűnyesedéket.

### 5.4.11. Hosszú ideig tartó tárolás és inaktivitás

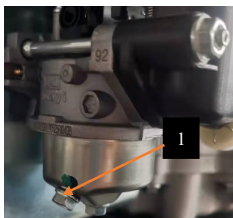

Ha a gépet valószínűleg hosszabb ideig (több mint 1 hónapig) nem fogja használni, kövesse a motor kézikönyvében található utasításokat. Ürítse ki az üzemanyagtartályt az üzemanyagszűrő (1) alján lévő csavar eltávolításával, és gyűjtse az üzemanyagot egy megfelelő tartályba.

**FIGYELEM!**

*Óvatosan távolítsa el a motor vagy a hangcsillapító körli összegyűlt száraz fűnyesedéket, hogy a gép következő használatakor ne gyulladjon ki!*

Tegye a gépet száraz, védett helyre, lehetőleg egy ronggyal letakarva.



**Elektromos indítás**

Húzza ki az akkumulátor (1) csatlakozóit (2 és 3).



**FONTOS:** Az akkumulátort hűvös, száraz helyen kell tárolni. Hosszú tárolási időszak (több mint 1 hónap) előtt mindig töltsse fel az akkumulátort, majd töltsse újra, mielőtt újra használná. (☛ 6.2.3).

Amikor legközelebb használja a gépet, ellenőrizze, hogy nem szívárogo-e üzemanyag a csövekből vagy a karburátorból.

## 5.5. HASZNÁLAT A LEJTŐKÖN

Ha lejtőn nyírja a fűvet, tartsa be a már említett maximális lejtéseket (**max. 10° - 17%**), és haladjon felfelé és lefelé, de soha ne keresztbe. Irányváltáskor nagyon ügyeljen arra, hogy a magasabb kerekek ne ütközzenek akadályokba (például sziklába, ágakba, gyökerekbe stb.), amelyek oldalirányú csúszást, billenést vagy az irányíthatóság elvesztését okozhatják.

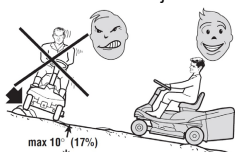

**VESZÉLY!**

**LASSÍTSON, MIELŐTT LEJTŐN IRÁNYT VÁLTANA.**

**Soha ne használja a hátrameneti fokozatot, hogy csökkentse a sebességet lejtőn lefelé: különösen csúszós felületen elveszítheti a gép feletti uralmát. Soha ne vezesse a gépet lejtőn üresjárásban vagy nem csatlakoztatott kuplunggal! Mindig kapcsolja be egy alacsony sebességfokozatot és a kéziféket, mielőtt a gépet álló helyzetben és felügyelet nélkül hagyja.**



**VESZÉLY!**

**Legyen óvatos, amikor lejtős talajon elindul előre, hogy elkerülje a felborulás veszélyét. Csökkentse a sebességet, főleg mikor lefelé halad.**

## 5.6. SZÁLLÍTÁS



**FIGYELEM!**

**Ha a gépet teherautón vagy pótkocsin szállítja, használjon megfelelő szilárdságú, szélességű és hosszúságú rámpákat. Kikapcsolt motorral, sofőr nélkül, megfelelő számú személy által tologatva rakja fel a gépet. Szállítás közben zárja el az üzemanyagcsapot (ha van), engedje le a vágólapot, kapcsolja be a kéziféket, és rögzítse a gépet a vontatóeszközhöz kötéllal vagy láncsal.**

## 5.7. TIPPEK A JÓ VÁGÁSHOZ

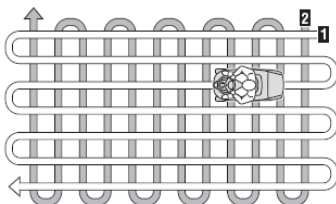

1. Ahhoz, hogy a gyep zöld és puha maradjon, és jól nézzen ki, rendszeresen kell nyírni anélkül, hogy a fű sérülne.
2. A fűvet mindig jobb akkor nyírni, amikor száraz.
3. A pengének jó állapotúnak és elég élesnek kell lennie a fű levágásához, hogy egyenesre vágjon, anélkül, hogy a végek sárgulásához vezető szélei rücskösek lennének.
4. A motornak teljes fordulatszámon kell működnie, hogy egyrészt biztosítsa a fű éles vágását, másrészt pedig a törmeléknek a gyűjtőcsatornán való átnyomásához szükséges tolóerőt.
5. A kaszálás gyakoriságának a fű növekedési üteméhez kell igazodnia, és nem szabad hagyni, hogy a kaszálások között túl hosszú idő teljen el.
6. Forró, száraz időszakokban a fűvet egy kicsit magasabbra kell vágni, hogy a talaj ne száradjon ki.
7. Ha a fű nagyon magas, huszonnégy órán belül kétszer kell levágni. Az első vágás a maximális vágási magasságon, esetleg a vágási szélesség csökkentésével, a második vágás pedig a kívánt magasságon.
8. A gyep megjelenése javulni fog, ha mindkét irányban felváltva nyírja a fűvet.
9. Ha a gyűjtőcsatorna hajlamos eltömődni fűvel, akkor csökkenteni kell a haladási sebességet, mivel ez túl magas lehet a gyep állapotához képest. Ha a probléma továbbra is fennáll, a valószínű okok vagy a rosszul élezett penge, vagy a deformált szárnyak.
10. Legyen nagyon óvatos, amikor bokrok vagy járdaszegélyek közelében nyír, mivel ezek eltorzíthatják a vágólap vízszintes helyzetét, és károsíthatják az élet, valamint a pengét.

## 6. KARBANTARÁS

### 6.1. BIZTONSÁGI JAVASLATOK



#### FIGYELEM!

**Húzza le a gyújtógyertya fedelét, húzza ki a kulcsot (elektromos indítású modelleknél) vagy állítsa a gázkart "OFF" állásba (kézi indítású modelleknél), és olvassa el a vonatkozó utasításokat, mielőtt bármilyen tisztítást, karbantartást vagy javítást megkezdne. A penge szét- és összeszerelésekor és minden más, a kezét veszélyeztető helyzetben viseljen**

*megfelelő ruházatot és kemény kesztyűt.*



#### **FIGYELEM!**

*Soha ne használja a gépet kopott vagy sérült alkatrészekkel. A hibás vagy kopott alkatrészeket mindig ki kell cserélni, nem pedig javítani. Csak eredeti alkatrészeket használjon: A nem eredeti és/vagy helytelenül beszerelt alkatrészek használata veszélyezteti a gép biztonságát, baleseteket vagy személyi sérüléseket okozhat, amelyekért a Gyártó semmilyen módon nem vállal felelősséget.*

**FONTOS:** *Soha ne dobjon ki használt olajat, üzemanyagot vagy más szennyező anyagot nem engedélyezett helyen!*



#### **FIGYELEM!**

*A jelen kézikönyvben nem leírt beállításokat vagy karbantartást a márkakereskedőnek vagy egy szakszerviznek kell elvégeznie. Mindketten rendelkeznek a megfelelő ismeretekkel és felszereléssel ahhoz, hogy a munkát a gép biztonságának veszélyeztetése nélkül, helyesen végezzék el. A következő meghibásodások esetén forduljon szakszervizhez vagy keresse fel a márkakereskedőt:*

- fék;*
- penge be- és kikapcsolása;*
- a sebességváltó összekapcsolása előre- és hátrameneti fokozatban.*

## **6.2. RUTIN KARBANTARTÁS**

### **6.2.1. Motor**

Kövesse a motor kézikönyvében található összes utasítást.

A motorolaj leeresztéséhez:



1. csavarja le a betöltő sapkát (1);
2. szerelje fel a csövet (2) a fecskendőre (3) (kérésre), és helyezze közvetlenül a nyílásba;3.

a fecskendővel (3) (kérésre) szívja ki az összes motorolajat, figyelembe véve, hogy ezt a műveletet többször meg kell ismételni, mielőtt az összes olajat eltávolítaná.

### **6.2.2. Kapcsolószekrény és hajtómű**

Ezek egyedi zárt egységek, amelyek nem igényelnek karbantartást. Állandóan kenve vannak, és ezt a kenőanyagot nem kell cserélni vagy feltölteni.

### 6.2.3. Akkumulátor



#### Elektromos indítás

Az akkumulátor hosszú élettartamának biztosítása érdekében elengedhetetlen a gondos tárolás.

A gép akkumulátorát mindig töltsse fel:



- mielőtt a gépet a vásárlást követően először használná;
- mielőtt a gépet hosszabb időre használaton kívül hagyja;
- mielőtt hosszabb használaton kívüli időszak után beindítja a gépet.
- az akkumulátor hosszú élettartamának biztosításához elengedhetetlen a gondos karbantartás. Az eljárás be nem tartása vagy az akkumulátor töltésének elmulasztása tartósan károsíthatja az akkumulátor celláit.
- A lemerült akkumulátort a lehető leghamarabb **fel kell** tölteni.

**FONTOS:** Az újra töltést **állandó feszültségű** akkumulátortöltővel kell végezni. Más feltöltési rendszerek visszafordíthatatlanul károsíthatják az akkumulátort.

A géphez tartozik egy töltőcsatlakozó, amely az akkumulátortöltő által biztosított interfészhez lehet csatlakoztatni.

**FONTOS:** Ezt a csatlakozót csak az akkumulátortöltőhöz való csatlakozáshoz szabad használni. Használatához:

## 6.3. BEAVATKOZÁSOK

### 6.3.1. A vágólap beállítása

A vágólapot megfelelően be kell állítani a jó vágás érdekében.

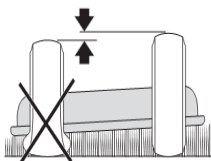

Ha a vágás egyenetlen, ellenőrizze a gumiabroncs nyomását.

Ha ez nem elegendő az egyenetlen vágás eléréséhez, forduljon a forgalmazóhoz a vágólap beállítása érdekében.



### 6.3.2. Kerékcseré



1. Helyezze a gépet síkfelületre, és helyezzen blokkokat a keret egy teherhordó része alá a cserélendő kerék oldalán;

2 csavarhúzóval távolítsa el a rögzítőgyűrűt (1) és az alátétet (2);

3. vegye ki a kereket

**FONTOS:** Kenjen egy kis vízálló zsírt a tengelyre a kerék felszerelése után is: Óvatosan szerelje vissza az alátétet (2) és a rögzítőgyűrűt (1).

**MEGJEGYZÉSEK:** Ha az egyik vagy mindkét hátsó kereket ki kell cserélni, győződjön meg arról, hogy a külső átmérőjük közötti különbség nem haladja meg a 8-10 mm-t; éppen ellenkezőleg, az egyenetlen vágás elkerülése érdekében a vágólap beállítását ki kell igazítani.

### 6.3.3. Gumiabroncs csere és javítás

Minden defekt miatti javítást vagy cserét gumiabroncsjavító szakembernek kell elvégeznie a használt gumiabroncstípusra vonatkozó módszereknek megfelelően.

### 6.3.4. Biztosíték csere



Elektromos indítás

Az elektromos rendszert és az elektronikus kártyát biztosíték védi. Ha kiégett, a gép leáll, tehát ebben az esetben:



1. egy kézzel távolítsa el a motorfedelelet (1);

2. cserélje ki a biztosítékot (2) egy másik, azonos kapacitású biztosítékra;

3. helyezze vissza a motorfedelelet (1).

A kapacitás a biztosítékon van feltüntetve.

**FONTOS:** A kiégett biztosítékot mindig azonos típusú és áramerősségű biztosítékkal kell kicserélni, és soha nem szabad más értékűvel helyettesíteni.

Ha nem tudja kideríteni, hogy miért égett ki a biztosíték, forduljon hivatalos szervizhez.



#### **Kézi indítás**

Az elektromos rendszert és a kártyát semmilyen biztonsági rendszer nem védi. Ha a biztonsági rendszer nem működik megfelelően, vagy az elektromos rendszer miatt motorproblémák lépnek fel, forduljon hivatalos szervizhez.

### **6.3.5 A penge leszerelése, cseréje és visszaszerelése**



#### **FIGYELEM!**

*A penge kezelésénél mindig viseljen munkakesztyűt.*



#### **FIGYELEM!**

*A sérült vagy elgörbült pengéket mindig ki kell cserélni; soha ne próbálja megjavítani őket! MINDIG A GYÁRTÓ EREDETI, A GYÁRTÓ SZIMBÓLUMÁVAL ELLÁTOTT CSERE PENGÉIT HASZNÁLJA!*



## 7. KÖRNYEZETVÉDELEM

A környezetvédelemnek jelentős prioritást kell élveznie a gép használata során, mind a társadalmi együttélés, mind a környezet javára, amelyben élünk.

- Próbálja meg nem zavarni a környezetét.
- Szigorúan tartsa be a hulladékártalmatlanításra vonatkozó helyi előírásokat és rendelkezéseket.
- Szigorúan tartsa be a helyi előírásokat és rendelkezéseket az olaj, a benzin, a sérült alkatrészek vagy bármely olyan elem ártalmatlanítására vonatkozóan, amely erős hatást gyakorol a környezetre; ezeket a hulladékokat nem szabad normál hulladékként ártalmatlanítani, hanem szét kell választani és meghatározott hulladékkezelő létesítményekbe kell szállítani, ahol az anyagot újrahasznosítják.

Működésen kívül helyezéskor ne szennyezze a környezetet.

## 8. HIBAELHÁRÍTÁS

***Rendelkezzen a szükséges felszereléssel vagy műszaki ismeretekkel. A jótállás automatikusan érvényét veszti, és a gyártó nem vállal felelősséget a nem megfelelően elvégzett javításokért.***

PROBLÉMA	VALÓSZÍNŰSÍTHETŐ OK	MEGOLDÁS
1.A kulccsal a «START» pozícióban a motor nem működik	<b>Zártolt elektronikus kártya, mivel:</b>	Forgassa a kulcsot «STOP» pozícióba és keresse meg a probléma okát:
<ul style="list-style-type: none"> <li>- alacsony az akkumulátor töltöttség</li> <li>- kiégett biztosíték</li> <li>- hibás indító földelés</li> <li>-mikrokapcsoló földelések ki vannak kapcsolva</li> <li>-hibásan földelt indító</li> <li>-még nem áll készen az indulásra</li> </ul>	<ul style="list-style-type: none"> <li>- töltse fel az akkumulátort(☛6.2.3)</li> <li>- cserélje ki a biztosítéket (10A) (☛6.3.4)</li> <li>- ellenőrizze a kábelcsatlakozásokat vagy a földelő keretet, a kártyát</li> <li>- ellenőrizze a csatlakozásokat</li> <li>- ellenőrizze a földelési csatlakozókat</li> <li>- ellenőrizze, ha az indulási feltételek teljesülve vannak (☛6.4.1)</li> </ul>	
2.A kulccsal a «START» pozícióban az indító működik de a motor nem indul el	<ul style="list-style-type: none"> <li>-hibás ellátás</li> <li>-hibás égés</li> </ul>	<ul style="list-style-type: none"> <li>-ellenőrizze a tank szintjét</li> <li>- ellenőrizze az ellátási kábel bemenetét</li> <li>-ellenőrizze a tápsűrűt</li> <li>- ellenőrizze, hogy a gyújtógyertyák biztonságosan rögzítve vannak</li> <li>- ellenőrizze ha az elektródok tiszták és megfelelő köztük a távolság</li> <li>-ellenőrizze, hogy a gyújtógyertyasapka megfelelően van-e felszerelve</li> </ul>

3. Megáll a motor	Zárolt elektronikus kártya:  - a mikrokapcsolók földelése nincs csatlakoztatva - még nem áll készen az indulásra	Tegye a kulcsot «OFF» pozícióba és keresse meg a probléma okát: - ellenőrizze a csatlakozásokat  - ellenőrizze, ha az indulási feltételek teljesülve vannak
4. A motor nem indul meg	- a mikrokapcsolók földelése nincs csatlakoztatva - még nem áll készen az indulásra	- ellenőrizze a csatlakozásokat  - ellenőrizze, ha az indulási feltételek teljesülve vannak
5. Nehéz indulás	- Karburátor hiba	- Tisztítsa meg  vagy cserélje ki a levegőszűrőt
A motor instabil működése		- Mossa ki a karburátor úszókamráját - Űrítse ki a tartályt és töltsé újra - Ellenőrizze az üzemanyagszűrőt és szükség esetén cserélje ki
6. Vágás közben elégtelen motorteljesítmény	- a haladási sebesség túl nagy a vágási sebességhez viszonyítva	- Csökkentse a haladási sebességet vagy növeje a vágási sebességet
7. Mikor a penge elkezd forogni a motor leáll	- A sebesség nem elég nagy	-Növelje a motor sebességét
8. Működés közben szokatlan vibrálások	-kiegyensúlyozatlan penge  -lazult penge  -lazult rögzítő csavarok	- Vegye fel a kapcsolatot a forgalmazóval - Vegye fel a kapcsolatot a forgalmazóval - a motor és a keret összes rögzítő csavarját ellenőrizze és szorítsa meg
9. Bizonytalan vagy hatástalan fékezés	- a fék nincs jól beállítva	--Vegye fel a kapcsolatot a forgalmazóval

## 9. IGÉNY SZRINTI TARTOZÉKOK



### FIGYELEM!

*Ne vállaljon bonyolult javítási munkákat, ha nem rendelkezik a szükséges felszereléssel vagy műszaki ismeretekkel. A jótállás automatikusan érvényét veszti, és a gyártó nem vállal felelősséget a hibásan elvégzett javításokért.*

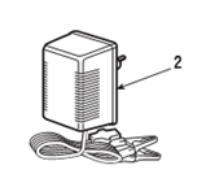

### 1. TÖLTŐ (igény szerint)

A töltő feltölti az akkumulátort, amikor a gépet tárolják.

Megjegyzés: A motor kézzel is elindítható (akkumulátor nélkül), és az akkumulátor automatikusan feltöltődik, ha a motor jár.

## 10. SAJÁTOSSÁGOK

Modell szám	BTA-TTG840
Hangnyomásszint, bizonytalanság	84.1 dB(A) K=3.0 dB
Hangnyomásszint, bizonytalanság	98.70 dB(A) K=0.99 dB
Hangnyomásszint, garantált	100 dB(A)
Vibrálás, K=1.5 m/s <sup>2</sup>	3.929 m/s <sup>2</sup>
Motor típusa 12V elektromos rendszer Akkumulátor	12-15Ah
Első kerekek	13 inch
Hátsó kerekek	15 inch
Nettó tömeg	162 kg
Vágási szélesség	840mm
Vágási magasság	35-75 cm
Vezetési sebesség	Sebesség 1: 1.95 km/h Sebesség 2: 3.43 km/h Sebesség 3: 5.15 km/h Sebesség 5: 5.69 km/h Sebesség 5: 8.58 km/h

# Garancialevél

AA sorozatszám \_\_\_\_\_

Termék neve: \_\_\_\_\_

Típusa: \_\_\_\_\_

Sorozatszám: \_\_\_\_\_

Tartozékok: \_\_\_\_\_

Értékesítő: \_\_\_\_\_

Aláírás / bélyegző: \_\_\_\_\_

Vásárló: \_\_\_\_\_

Címe: \_\_\_\_\_

Vásárlás dátuma: \_\_\_\_\_

Aláírás / bélyegző: \_\_\_\_\_

FORGALMAZÓ: .....

NÉV: .....

CÍM: .....

Ezennel megerősítem, hogy a terméket hibátlan állapotban, a felhasználói kézikönyvvel együtt kaptam kézhez, és elfogadom, hogy a jelen garancialevél kizárólag a vásárlást igazoló számlával vagy blokkal együtt érvényes. Jelen tanúsítvány hiányában, illetve a garancia lejáratá vagy – a termék nem megfelelő használata következtében – érvénytelenné válása esetén a szükséges javítások beleegyezésemmel a saját költségemre történnek.



Engedélyezett szerviz:  
 Italia Star Com Due S.R.L.  
 km 13.2 București - Pitești highway  
 Chiajna - Ilfov - Romania  
 Tel: 004 / 021.433.03.27  
 Fax: 004 / 021.433.03.26  
 info@italiastar.ro www.italiastar.ro



P.H.	Garancia-hosszabbítá	Elvégzett javítások	Meghibásodás leírása	Dátum	ZSS
					5
					4
					3
					2



Italia Star Com Due S.R.L.

☎ 004/021.433.03.27

✉ info@italiastar.ro

🌐 www.italiastar.ro

## Garanciafeltételek

..... hónapos garancia, a vásárlás időpontjától számítva.

A garanciafeltételek szerinti szolgáltatást a legközelebbi Engedélyezett Segítségnyújtó Központtól kell igényelni (a központok listája megtalálható az értékesítési hálózataunkban, illetve a [www.italiastar.ro](http://www.italiastar.ro) weboldalon, a Service menüpont alatt). A garanciális javítás igénylése során a vásárló megfelelő dokumentációval köteles igazolni a kérdéses termék vásárlási időpontját.

Garanciális javításnak számít a gyártási hibával rendelkező pótalkatrészek javítása vagy cseréje is.

Az Italia Star termékekre egy év garancia vonatkozik, a felhasználóhoz való kiszállítás időpontjától számítva.

A garanciális időszak alatt végzett javítások során sem szűnnei az általános garanciális időszak.

A garanciális szolgáltatások alá tartozik a meghibásodott alkatrészek javítása vagy cseréje is. Amennyiben a javítást a vásárló lakcímén vagy telephelyén kell elvégezni, a Segítségnyújtó Központ és a javítás helyszínre között szükséges szállítások költsége a vásárlót terheli.

Minden garanciális javítást előzetesen jóvá kell hagynia az Italia Star szervizközpontnak. Ez még az Engedélyezett Segítségnyújtó Központjainkban végzett javításokratis vonatkozik.

A garancia a következő esetekben nem érvényesíthető:

- Ha az alkatrészek javítását vagy cseréjét nem engedélyezett Italia Star Segítségnyújtó Központban végezték el;
- Ha a meghibásodást a nem eredeti Italia Star pótalkatrészek használata okozta;
- Ha a felhasználó nem eredeti, illetve a kézikönyvben nem feltüntetett kellekét szereli a gépre;

· Ha akár a vásárló, akár másik fél módosította, javította, vagy szétszerelte a terméket;

· Ha a terméken olyan módosítást hajtottak végre az Italia Star jóváhagyása nélkül, amely akadályozhatja a termék megfelelő működését;

· A termék szakszerűtlen beüzemelése vagy használata esetén, a felhasználói és karbantartási kézikönyv utasításainak be nem tartása esetén, illetve a rendszeresen ütemezett karbantartás elhanyagolása esetén;

· Természeti katasztrófa esetén;

· A termék normális kopása, elhasználódása esetén;

· Az elégtelen üzemanyag vagy kenőanyag használataiból eredő kár esetén;

· Ha az elektromos alkatrészek az elektromos rendszer vagy hálózat nemmegfelelősége miatt, illetve a felhasználói és karbantartási kézikönyv

utasításával ellentétes, szakszerűtlen csatlakozások következtében károsodnak.

A szavatossági jótállást a következő munkaóraikra adják.

-Dízel / Benzin motoroknál amelyek 3000 fordulatszámon működnek - 1.000 óra;

- Dízel Motoroknál amelyek 1.500 - fordulatszámon működnek - 2.000 óra.

\* Érvényességük abban az esetben, ha be lett tartva a kézikönyv által elő írt ,karbantartás és ellen őrzés

\* A szénkefék nem garanciálisak, azok kopó alkatrészeknek nyilvánulnak.

A Garancia nem terjed ki: a nem rendeltetészerű használat vagy javítás, a nem megfelelő karbantartás vagy a normál elhasználódás miatt használhatatlanná vált alkatrészek, valamint az ügyfél által módosított alkatrészek, amelyeket az importőr /szállító /vagy hivatatos szervíz szállította (pl. gyújtógyertyák, indítószinórok, behúzó rendszer, szállító kerékek, indítóörgők, légszűrő, üzemanyag- vagy olajszűrő, tápcsövek, tömlők / tömítések/ csapágypak, ékszíjak, tömítőgyűrűk és akkumulátorok).

A garancia nem terjed ki: a kért szolgáltatásokra (vagy a szükséges nem garanciális alkatrészekre) a termék normál és rendszeres karbantartása során. Pl a gép tisztítása, a karburátor beállítása, a szelepek beállítása, a motor lezárása, a gyújtógyertyák, a levegőszűrők (üzemanyag/ olaj), kenőanyagok, berántó rendszer, tömítések cseréje.

## \* A GARANCIA NEM ÁTRUHÁZHATÓ

### Engedélyezett szerviz

Név: \_\_\_\_\_

Cím: \_\_\_\_\_

Telefon: \_\_\_\_\_

e-mail: \_\_\_\_\_



## INTRODUCTION

Dear Customer,

Thank you for having chosen one of our products. We hope that you will get complete satisfaction from using your new machine and that it will fully meet all your expectations. This manual has been compiled in order that you may get to know your machine and to be able to use it safely and efficiently. Don't forget that it forms an integral part of the machine, so keep it handy so that it can be consulted at any time and pass it on to the purchaser if you resell the machine.

This new machine of yours has been designed and made in line with current regulations, and is safe and reliable if used for cutting and collecting grass according to the instructions given in this manual (**proper usage**). Using the machine in any other way or ignoring the instructions for safe usage, maintenance and repair is considered "**incorrect usage**" (☛5.1) which will invalidate the guarantee and the manufacturer will decline all responsibility, placing the blame with the user for any damage or injury to himself or others in such cases.

Since the product is continually being improved, you may find slight differences between your machine and the descriptions contained in this manual. Certain modifications can be made to the machine without prior warning and without the obligation to update the manual, although the essential safety and function characteristics will remain unaltered. In case of any doubts, do not hesitate to contact your Retailer. And now enjoy your work!

## AFTER-SALES SERVICE

This manual gives all the necessary instructions for using the machine and the basic maintenance that may be carried out by the user.

For any information not contained here, contact your Local Retailer or a Licensed Service Centre.

If you wish, your Retailer will be pleased to offer maintenance programmed personalized to your needs. This will enable you to keep your new acquisition in peak performance, maintaining its value.



# 1. SAFETY

## 1.1 HOW TO READ THE MANUAL

This manual describes various versions of the machine, which mainly differ in:

- type of transmission: with either mechanical gear change or continuous speed converter.
- the inclusion of components or accessories which may not be available in some areas;
- special equipment fitted.

The symbol “☞” highlights all the differences in usage and is followed by the indication of the version that it refers to.

The symbol “☛” makes a reference to another part of the manual where further information or clarification can be found.

Some paragraphs in the manual containing information of particular importance for safety and operation are highlighted and signify the following:

**NOTE**

or

**IMPORTANT**

*These give details or further information on what has already been said, and aim to prevent damage to the machine.*

**⚠ WARNING!**

**Non-observance will result in the risk of injury to oneself or others.**

**⚠ DANGER!**

**Non-observance will result in the risk of serious injury or death to oneself or others**

**NOTE**

*Whenever a reference is made to a position on the machine “front”, “back”, “left” or “right” side, this is determined by facing the direction of forward travel.*

**IMPORTANT**

*For all usage and maintenance operations on the engine or the battery which are not described in this manual, consult the relevant manuals which form an integral part of all the documentation supplied with the machine.*

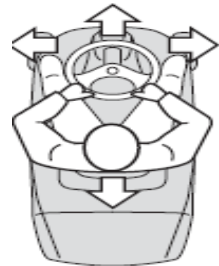

## 1.2 GENERAL SAFETY REGULATIONS



**WARNING!**

Read carefully before using the machine.

### A) TRAINING

- 1) **Read the instructions carefully.** Be familiar with the controls and how to use the equipment properly.
- 2) Never let children or people unfamiliar with these instructions use the machine. Local regulations can restrict the age of the user.
- 3) **Never mow while people, especially children, or pets are nearby.**
- 4) Keep in mind that the operator or user is responsible for accidents or hazards occurring to other people or their property.
- 5) Do not carry passengers.
- 6) All drivers should seek and obtain professional and practical instruction. Such instruction should emphasize:
  - the need for care and concentration when working with ride on machines;
  - you cannot use the brake to regain control of a ride-on machine sliding down a slope.  
The main reasons for loss of control are:
    - insufficient wheel grip;
    - over speeding;
    - inadequate braking;
  - the type of machine is unsuitable for its task;
  - unawareness of the effect of ground conditions, especially slopes;

### B) PREPARATION

- 1) **While mowing, always wear sturdy footwear and long trousers.** Do not operate the equipment barefoot or wearing open sandals.
- 2) Thoroughly inspect the area where the equipment is to be used and remove all objects which can be ejected from the machine.
- 3) **DANGER! Petrol is highly flammable:**
  - store fuel in containers specifically designed for this purpose;
  - refuel outdoors only and do not smoke while refueling;
  - **add fuel before starting the engine. Never remove the cap of the fuel tank or add petrol while the engine is running or when the engine is hot;**
  - if you spill petrol, do not start the engine and move the machine away from the area of spillage. Do not create any source of ignition until the petrol vapors have evaporated;
  - put back and tighten all fuel tank and container caps securely.
- 4) Replace faulty silencers.
- 5) **Before use,** always visually inspect to see that the blade, blade bolts and cutter assembly are not worn or damaged. Replace the worn or damaged blade and bolts in sets to preserve the balance.

## C) OPERATION

- 1) Do not start the engine in a confined space where dangerous carbon monoxide fumes can collect.
- 2) Mow only in daylight or good artificial light.
- 3) Before starting the engine, disengage the blades and shift into neutral.
- 4) **Do not use on slopes of more than 10° (17%).**
- 5) **Remember there is no such thing as a “safe” slope.**  
Travelling on grass slopes requires particular care. To guard against overturning:
  - do not stop or start suddenly when going up or downhill;
  - engage the drive slowly and always keep the machine in gear, especially when travelling downhill;
  - machine speeds should be kept low on slopes and during tight turns;
  - stay alert for humps and hollows and other hidden hazards;
  - **never mow across the face of the slope.**
- 6) Stop the blade from rotating before crossing surfaces other than grass.
- 7) **Never use the machine with damaged guards, or without the safety protective devices in place.**
- 8) **Do not change the engine governor settings or over speed the engine.** Operating the engine at excessive speed can increase the risk of personal injury.
- 9) Before leaving the driving seat:
  - Lift emergency stop switch and lower chassis position
  - go into neutral and apply the parking brake;
  - stop the engine and remove the ignition key (in the electric start models).
- 10) Lift the emergency stop switch, turn off the engine and remove the start key
  - before clearing blockages or unclogging chutes;
  - before cleaning, checking or working on the machine;
  - after striking a foreign object. Inspect the machine for any damage and make repairs before restarting and operating the equipment;
  - If the machine starts to vibrate abnormally (inspect it immediately).
- 11) Disengage the prower when transporting or whenever it is not in use.
- 12) **Stop the engine and disengage the power:**
  - before refueling;
  - before removing the grass-catcher.
- 13) Reduce the throttle setting before stopping the engine.

## D) MAINTENANCE AND STORAGE

- 1) Keep all nuts, bolts and screws tight to be sure the equipment is in safe working condition.
- 2) Never store the equipment with petrol in the tank inside a building where fumes may reach an open flame or spark.
- 3) Allow the engine to cool before storing in any enclosure.
- 4) To reduce fire hazards, keep the engine, silencer, battery compartment and petrol

storage area free of grass, leaves, or excessive grease.

5) Check the grass-catcher frequently for wear or deterioration.

6) **Replace worn or damaged parts for safety purposes.**

7) If the fuel tank has to be drained, this should be done outdoors.

8) When the machine is to be stored or left unattended, lower the cutting deck.

### 1.3 SAFETY LABELS

Your machine must be used with care. Therefore, labels have been placed on the machine to remind you pictorially of the main precautions to take during use. These labels are to be considered an integral part of the machine. If a label should fall off or become illegible, contact your Retailer to replace it. Their meaning is explained below.



**Warning:** Read the Operator's Manual before operating this machine.



**Warning (in the manual start models):** disconnect the spark plug cap

and read the instructions before carrying out any maintenance or repairs.



**Warning (in the electric start models):** remove the key and read the instructions before carrying out any maintenance or repairs.



**Danger! Ejected objects:** Keep bystanders away.



**Danger! Dismemberment:** Make sure that children stay clear of the machine all the time when engine is running.



**Danger! Ejected objects:** Do not operate without the grass

catcher in place.



**Danger! Machine rollover:** Do not use this machine on slopes

greater than 10°



**Danger of cutting yourself.** Blade in movement. Do not put hands or feet near or under the opening of the cutting plate.



**Danger!** Away from the danger of combustible substances



**Danger!** Do not near the operational machine

## 2. IDENTIFICATION OF THE MACHINE AND COMPONENTS

### 2.1 IDENTIFICATION OF THE MACHINE

The identification label located under the seat has the essential data of each machine.

### 2.2 NAME AND ADDRESS OF MANUFACTURER

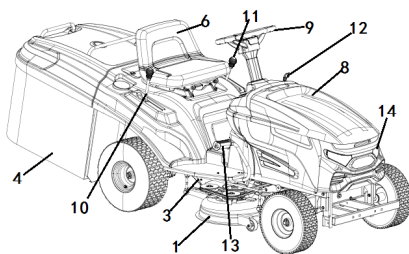

**BTA-TTG840**

The machine with grass-catcher is composed of a series of main component

- 1. Cutting deck:** this is the guard enclosing the rotating blade towards the collector channel.
- 2. Blade:** This is for cutting grass, with wings at the end for transporting the cut grass to the hay bin.
- 3. Collector channel:** this is the part connecting the cutting deck to the grass-catcher.
- 4. Grass-catcher:** as well as collecting the grass cuttings, this is also a safety element in that it stops any objects drawn up by the blade from being thrown outside of the machine.
- 5. Engine:** this moves the blade and drives the wheels. Its specifications and regulations for use are described in a specific manual.
- 6. Driver seat:** this is where the machine operator sits. It has a sensor which detects the presence of the operator and acts as a safety device.
- 7. Labels for regulations and safety:** give reminders on the main provisions for working safely, each of which is explained in chapter 1.
- 8. Engine cover:** for access to the engine

- 9. Steering wheel: Adjust the direction of movement
- 10. Speed adjustment gear lever: adjust the gear of the gearbox
- 11. Mowing height gear lever: adjust the height of the mowing knife tray
- 12 speed adjusting rod: adjust the speed of the engine.
- 13. Brake pedal: Machine brake.
- 14. Headlights: Provide lighting

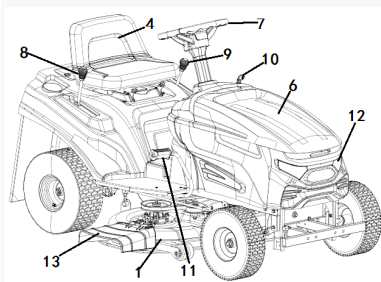

YH84D, YH84DH, YH69D, YH96D

The machine without grass-catcher is composed of a series of main component

- 1. Cutting deck:** this is the guard enclosing the rotating blade towards the collector channel.
- 2. Blade:** This is for cutting grass, with wings at the end for transporting the cut grass to the hay bin.
- 3. Engine:** this moves the blade and drives the wheels. Its specifications and regulations for use are described in a specific manual.
- 4. Driver seat:** this is where the machine operator sits. It has a sensor which detects the presence of the operator and acts as a safety device.
- 5. Labels for regulations and safety:** give reminders on the main provisions for working safely, each of which is explained in chapter 1.
- 6. Engine cover:** for access to the engine

- 7. Steering wheel: Adjust the direction of movement
- 8. Speed adjustment gear lever: adjust the gear of the gearbox
- 9. Mowing height gear lever: adjust the height of the mowing knife tray
- 10 speed adjusting rod: adjust the speed of the engine.
- 11. Brake pedal: Machine brake.
- 12. Headlights: Provide lighting

### 3. UNPACKING AND ASSEMBLY

For storage and transport purposes, some components of the machine are not installed in the factory and have to be assembled after unpacking. Follow the instructions below.

#### IMPORTANT

*The machine is supplied without engine oil or fuel. Before starting the engine, fill with oil and fuel following the instructions given in the engine manual.*

#### ⚠ WARNING!

**Unpacking and completing the assembly should be done on a flat and stable surface, with enough space for machine handling and its packaging, always making use of suitable equipment.**

#### 3.1 UNPACKING

When unpacking the machine, take care to gather all the individual parts, fittings and documentation.

#### NOTE

*To avoid damaging the cutting deck when getting the machine down from the pallet, take it to the maximum height and be very careful.*

The supply includes:

- the battery;
- bolts and screws, necessary for completing the assembly;
- a syringe for draining the engine oil. (on request)

Disposal of the packaging should be done in accordance with the local regulations in force.

#### 3.2 FITTING THE STEERING WHEEL

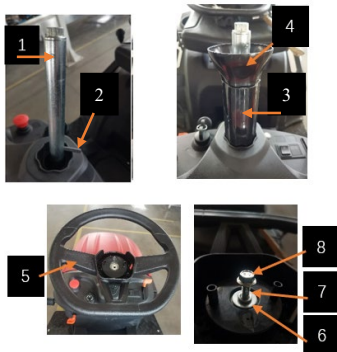

Place the machine on a flat surface and straighten the front wheels.

- Install steering wheel shaft (1)
- Tap in elastic cylindrical pin (2),
- Install casing (3), casing base (4),
- Align steering wheel (5) on steering wheel shaft
- Place flat washer (6) and spring washer (7) and tighten bolt (8).



### 3.3 FITTING THE SEAT

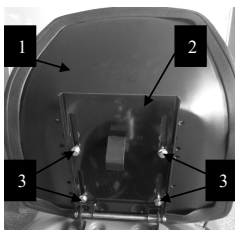

Fit the seat (1) onto the plate (2) using the screws (3)

### 3.4 FITTING THE GRASS-CATCHER



1. Insert the straw box support rod (1) into the straw box frame (2) using a rubber hammer
2. Tap the support rod to install it in place.
3. Fix the connecting rod (3) to the support rod
4. Fasten the buckle (4) to the support rod (1) in turn.

### 3.5 CONNECTING THE BATTERY



1. Put the battery upright in the battery compartment under the seat.
2. Secure the terminal of the red line to the positive terminal of the battery.
3. Fix the black wire to the negative pole of the battery.
4. Put the battery down in the battery compartment

#### IMPORTANT

*Never start the engine until the battery is fully charged!*

#### ⚠ WARNING!

*Follow the battery manufacturer's instructions regarding safe handling and disposal.*

## 4. CONTROLS AND INSTRUMENTS

### 4.1 STEERING WHEEL

Turns the front wheels.

### 4.2 CLUTCH / BRAKE PEDAL

It has a double function: during the first part of its travel it acts as a clutch, engaging and disengaging drive to the wheels, and in the second part it works the brake.

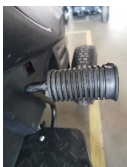

#### IMPORTANT

*Do not keep the pedal half way of clutch engagement or disengagement, as this can cause overheating and damage the transmission belt*

#### NOTE

When the machine is in movement, keep your foot off the pedal.

### 4.3 PARKING BRAKE LEVER



This lever stops the machine from moving when it has been parked. There are two positions:

⤴ «A» = Brake off

Ⓟ «B» = Brake engaged

- The brake is engaged by pressing the pedal (➡4.2) right down and moving the lever to position «B». When you take your foot off the pedal it will be blocked by the lever in the down position.
- To disengage the parking brake, press the pedal(➡4.2).The lever will return to position «A».

### 4.4 SPEED CHANGE LEVER

This lever has six positions for the four forward gears, the neutral position «N», and reverse «R». To change gear press the pedal (➡4.2) halfway down and move the lever as per the indications on the label.



**⚠ WARNING!**

Reverse must be engaged when the machine has stopped.

#### 4.5 CUTTING HEIGHT ADJUSTING LEVER



There are five positions for this lever, shown as «1» to «5» on the plate, which correspond to various cutting heights from 3.5 to 7.5 cm.

- To go from one position to another, move the lever sideways and put it back in one of the stop notches.

#### 4.6 KEY IGNITION SWITCH

This key operated control has three positions:



4.11

- «O» everything is switched off;
- «→» activates all parts;
- «⏻» engages the starter

On being released at the «START» position, the key will automatically return to «ON».

#### 4.7 ABRUPT STOP AWITCH



This switch controls the pulling in and out of the electromagnetic clutch.

- ☑ «A» = Blade engaged
- ☑ «B» = Blade disengaged

A: When the emergency stop switch is lifted, the electromagnetic clutch is put ON. To make it powered ON, the key switch (4.6) must be in the ON position.

"B" : When the emergency stop switch is pressed, the electromagnetic clutch is disconnected and the blade stops rotating.

#### 4.8 ACCELERATOR LEVER



Regulates the engine's r.p.m. The positions are indicated on a plate showing the following symbols :



«CHOKE» (if fitted) = cold starting



«FAST» for maximum engine speed



«SLOW» for minimum engine speed

- The «CHOKE» position (if fitted) enriches the mixture so must only be used for the necessary time for cold starting.
- When moving from one area to another, put the lever in a position between «SLOW» and «FAST».
- When cutting, go to the «FAST» position.

## 5. HOW TO USE THE MACHINE

### 5.1 SAFETY RECOMMENDATIONS

#### **DANGER!**

*The machine must only be used for the purpose for which it was designed (cutting and collection of grass).*

*Using the machine in any other way is considered "improper use" which will invalidate the warranty, relieve the manufacturer from all liabilities, and the user will consequently be liable for all and any damage or injury to himself or others.*

*Examples of improper use may include, but are not limited to:*

- *transport people, children or animals on the machine or on a trailer;*
- *tow or push loads;*
- *use of the machine for moving over unstable, slippery, icy, stony, rough, marshy ground and puddles that do not allow for evaluation of the consistency of the ground;*
- *use of the machine for leaf or debris collection;*
- *use of the blades on surfaces other than grass*

## **DANGER!**

*Do not tamper with or remove the safety devices fitted to the machine. REMEMBER THAT THE USER IS ALWAYS RESPONSIBLE FOR DAMAGE AND INJURIES TO OTHERS. Before using the machine:*

- *read the general safety regulations (☛ 1.2) , paying particular attention to driving and cutting on slopes;*
- *carefully read the instructions for use, become familiar with the controls and on how to quickly stop the blade and engine.*
- *never put your hands or feet next to or beneath the rotating parts and always keep away from the discharge opening.*

*Do not use the machine when in a precarious state of health or under the effect of medicines or other substances that can reduce your reflex actions and your ability to concentrate. It is the user's responsibility to assess the potential risk of the area where work is to be carried out, as well as to take all the necessary steps to ensure his own safety and that of others, particularly on slopes or rough, slippery and unstable ground. Do not leave the machine stopped on high grass with the engine running to avoid the risk of starting a fire. Always lower the speed when changing direction, especially on tight turns.*

## **WARNING!**

*This machine must not be used on slopes greater than 10° (17%) (☛ 5.5).*

### **IMPORTANT**

*All the references relating to the positions of controls are those described in chapter 4.*

## **5.2 WHY THE SAFETY DEVICES CUT IN**

The safety devices work in two ways:

- by preventing the engine from starting if all the safety requirements have not been met;
- by stopping the engine if even just one of the safety requirements is lacking.

**a)** The engine must only be started in the following conditions:

- the transmission is in “neutral”;
- the blade is not engaged;
- the operator is seated or the parking brake is engaged.

**b)** The engine stops when:

- the operator leaves his seat when the blade is engaged;
- the operator leaves his seat with a gear engaged;
- the grass-catcher is lifted without disengaging the blade;
- the blade is engaged without the grass-catcher in place;
- the parking brake is engaged without disengaging the blade;
- the speed change is activated (☛ 4.4) with the parking brake on.

### 5.3 PRELIMINARY OPERATIONS BEFORE STARTING WORK

These controls ensure that the work gives the best results and is done in maximum safety.

#### 5.3.1 Seat adjustment

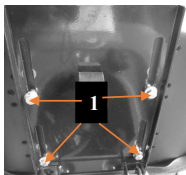

Adjust the seat by sliding it along the bracket slots.

1. Loosen the four screws (1);
2. once you have found the right position, securely tighten screws.

#### 5.3.2 Tire pressure

Having the correct tire pressure is essential for ensuring that the cutting deck is perfectly horizontal and thus mows evenly.

1. Unscrew the valve caps;
2. Connect a compressed air line with a gauge to the valves and adjust the pressure to the indicated values.
3. Screw the valve caps back on.

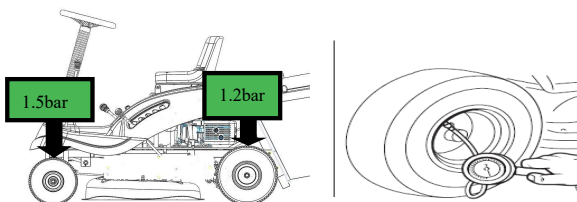

#### 5.3.3 Filling with oil and fuel



**DANGER!** *Refueling should be carried out in an open or well-ventilated area with engine stopped. Always remember that petrol fumes are*

**inflammable. DO NOT TAKE A NAKED FLAME TO THE TANK'S OPENING IN ORDERS TO SEE THE TANK'S CONTENTS AND DO NOT SMOKE WHEN REFUELLING.**

**NOTE**

The type of oil and fuel to be used is given in the engine manual.

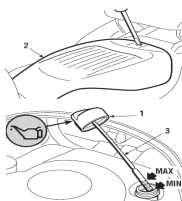

With the engine stopped, check its oil level.

1. to reach the plug (1), remove the engine cover (2) with the aid of a screwdriver
2. by closely following the methods described in the engine manual, make sure the oil level is between the MIN and MAX marks on the dipstick (3);

3. always refit the plug (1) and engine cover (2).

To refuel (to be done when the machine has stopped):

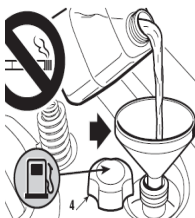

1. unscrew the plug (4) from the tank located behind the seat;
2. Fill the tank with fuel through a funnel, but it cannot be completely filled. The fuel tank The volume is about 5 liters.
3. always refit the plug(4)

**IMPORTANT**

Do not drip petrol onto the plastic parts to avoid ruining them. In the event of accidental leaks, rinse immediately with water. The warranty does not cover for damage to plastic parts of the bodywork or the engine caused by petrol.

**5.3.4 Fitting the protections at the exit (grass catcher)**

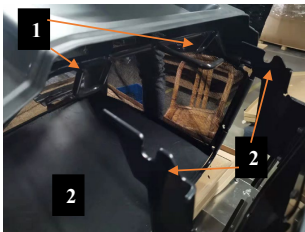

**WARNING!**

**Never use the machine without having fitted the exit protection!**

Hook the grass-catcher (1) onto the brackets (2) and centre it up with the rear plate, so that the two reference marks (3) coincide.

### 5.3.5 Checking machine safety and efficiency

1. Check that the safety devices function as described (☛ 5.2).
2. Check that the brake is in perfect working order.
3. Do not start mowing if the blade vibrates or if you are unsure whether they are sharp enough. Always remember that:

- A badly sharpened blade pulls at the grass and causes the lawn to turn yellow.
- A loose blade causes unwanted vibrations and can be dangerous.



#### **WARNING!**

*Do not use the machine if you are unsure whether it is working safely or efficiently. If in doubt, contact your Dealer immediately to make the necessary checks and repairs*

## 5.4 USING THE MACHINE

### 5.4.1 Starting the engine



#### **DANGER!**

*all starting operations have to be effected in an open or well-ventilated area! ALWAYS REMEMBER THAT EXHAUST GASES ARE TOXIC!*

To start the engine:

1. sit on the seat (4.3) and press the emergency stop switch (☛ 4.7);
2. put the transmission into neutral («N») (☛ 4.4);
3. for cold starting, put the accelerator lever in the «CHOKE» position (if fitted) as shown on the label (☛ 4.8).

Alternatively, if the engine is still hot or without a choke, position the lever between «SLOW» and «FAST»;



#### **Electric start**

5. put in the key (☛ 4.6) and turn to «ON» to make electrical contact, then turn to «START» to start the engine;
6. release the key once the engine has started;

#### **NOTE**

- If you have difficulty starting, do not make several attempts to avoid flooding the engine or running down the battery (if present).*
- Check that the conditions allowing the engine to start are met
  - Turn the key (electric start) to «OFF». Wait for a few seconds and repeat the start operation. Should the malfunction persist, refer to chapter «8» of this manual and the engine manual.



### 5.4.2 Starting and moving without mowing

**⚠ WARNING!** *this machine has not been approved for use on public roads. It has to be used (as indicated by the Highway Code) in private areas closed to traffic.*

**NOTE** *When moving the machine, the blade must be disengaged and the cutting deck put at its highest position.*

To start the forward movement:

1. put the accelerator control between the «SLOW» and «FAST» positions;
2. push the pedal right down (➡4.2) and put the gear change lever in 1st gear (➡4.4a).
3. release the pedal gradually to begin the movement.

Reach the desired operating speed using the accelerator and gear lever. To change gear, the clutch must always be used by pushing the pedal (➡4.2).

**⚠ WARNING!** *The pedal must be released gradually as sudden engagement may cause tipping up and loss of control of the vehicle.*

**⚠ WARNING!** *Do not suddenly release the pedal and do not start moving with the gear shift more than 1/3 of the way towards «F» to avoid suddenly engaging drive which could cause the vehicle to tip and loss of control.*

### 5.4.3 Braking

To brake:

1. first slow down the machine by reducing the engine speed;
2. push the pedal right down (➡4.2) to lower the speed even more until the machine stops.
3. Move the speed gear shift (➡4.4) to idle «N» to permit gradual motion.

### 5.4.4 Reverse

**IMPORTANT** *Reverse MUST be engaged only when the machine has stopped*

1. When the machine has stopped, put it in reverse by moving the lever sideways to position «R» (➡4.4);

2.gradually release the pedal to engage the clutch and then begin moving in reverse.

### 5.4.5 Grass cutting

#### IMPORTANT

*The machine is not designed for heavy duty use or for mowing large quantities of grass.*

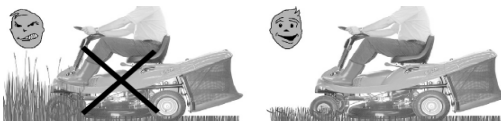

#### IMPORTANT

*The blade is engaged by means of a clutch device. To avoid damage or premature wear of the friction elements, strictly observe the following instructions.*

To start cutting:

1. remove any foreign objects that could be hit by the blade (stones, branches, bones, wire etc.) and mark off the position of hidden elements that cannot be moved (roots, sprinklers etc.);
2. check that the grass-catcher (☛3.4)is fitted properly;
3. put the accelerator lever (☛4.8)into the «FAST» position;
4. bring the cutting deck to the highest position before engaging the blade(☛4.7);
5. only engage the blade without pausing in the intermediate positions when on the grass lawns. Avoid engaging the blade on stony ground or when the grass is very high.
6. start moving forwards onto the grass area very gradually and with particular caution, as already described;
7. on rough ground, adjust the cutting height to prevent the blade from knocking against uneven ground or foreign objects, damaging the blade and bracket;
- 8.engage the most suitable gear in order to reach the desired forward speed (1st - 2nd gear) and adjust the cutting height so that the quantity of grass to be removed is not too much that it jams the blade or clogs up the collector channel.



#### WARNING!

*When cutting on sloping ground, the forward speed must be reduced to ensure safe conditions (☛1.2 - 5.5).*

- Lower the speed whenever you note a reduction in engine speed, since a forward speed that is too fast compared to the amount of grass being cut will never mow the grass well.
- Disengage the blade and put the cutting deck in the highest position whenever you need

- to get past an obstacle or a hump.
- Use the 3rd gear only when moving the machine from one area to the other.

#### 5.4.6 Emptying the grass-catcher



The grass-catcher is full when the grass cuttings remain on the lawn. If you continue mowing with the grass-catcher full, it may block the collector channel.

To empty the grass-catcher:

1. lower the engine speed;
2. go into neutral (N) and stop the machine's forward movement;
3. Press the Emergency Stop Switch (☛4.7);
4. Parking brakes are used on slopes (☛4.3);
5. hold onto the rear handle and tip up the grass-catcher to empty it;

#### 5.4.7 Unblocking the collector channel



**WARNING!** *This job must only be performed with the engine Turned off.*

If the collector channel gets blocked (due to accumulated grass cuttings filling up the grass-catcher or an excessively high speed with relation to the quantity of grass cuttings), you need to:

1. stop forward movement immediately, disengage the blade and stop the engine;
2. remove the grass-catcher;
3. remove the accumulated cuttings, reaching them from the exit of the collector channel.

#### 5.4.8 End of mowing

When you have finished mowing, disengage the blade, lower the engine speed and ride the machine with the cutting deck in the highest position.

#### 5.4.9 End of work

Once you have finished mowing, stop the machine and engage the parking brake(☛4.3).



**Electric start**

1. shift the accelerator lever to «SLOW»;
2. switch off the engine by turning the key to «STOP»:



**WARNING!** *Always take out the ignition key before leaving the machine unattended!*

**IMPORTANT**

*To keep the battery charged, do not leave the key in the*

«ON» position when the engine is not running.

#### 5.4.10 cleaning the machine

After each mowing, clean the outside of the machine, empty the grass-catcher and shake it to remove residual grass and earth.

**⚠ WARNING!** *Always empty the grass-catcher and do not leave containers full of cut grass inside a room.*

Clean the plastic parts of the body with a damp sponge using water and detergent, taking care not to wet the engine, the electrical parts or the electronic card located under the dashboard.

**IMPORTANT** *Never use hose-nozzles or harsh detergents for cleaning the body and engine!*

**⚠ WARNING!** *Do not let debris and dry remains of grass accumulate in upper part of the cutting deck in order to keep maximum machine efficiency and safety levels.*

After each use, accurately clean the cutting deck to remove any grass remains or debris.

**⚠ WARNING!** *Wear eye protection and keep people or animals away from the surrounding area when cleaning the cutting deck.*



**a) When washing the inside** of the cutting deck and the collector channel, the machine must be on firm ground:

1. fit the grass-catcher;

2. connect a water hose to its pipe fitting (1), and run water through it;
3. sit at the operator's position;
4. lower the cutting deck completely;
5. start the engine and stay in neutral;
6. engage the blade and leave it to turn for a few minutes.

Take off the grass-catcher, empty and rinse it, then put it in a position where it can dry quickly.

**b) To clean the upper part** of the cutting deck:

- lower the cutting deck completely (position «1»);
- blow a jet of compressed air to remove any remains of grass.

#### 5.4.11 Storage and inactivity for long periods

If the machine is likely to be unused for a long period (more than 1 month), follow the instructions in the engine manual.

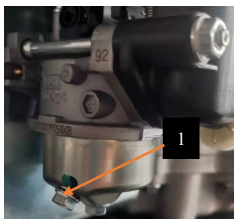

Empty the fuel tank by removing the screw situated at the bottom of the fuel filter (1), and collect the fuel in a suitable container.

**⚠ WARNING!** Carefully remove any dry grass cuttings which may have collected around the engine or silencer to prevent their catching fire the

next time the machine is used!

Put the machine away in a dry, sheltered place and preferably covered with a cloth.

### ➔ Electric start

Disconnect the connectors (2 and 3) of the battery (1).



### IMPORTANT

The battery must be kept in a cool and dry place. Before a long storage period (more than 1 month), always charge the battery, and then recharge before using again (➔ 6.2.3).

The next time the machine is used, check that there are no fuel leaks from the tubes or carburetor.

## 5.5 USING ON SLOPES

When mowing lawns on a slope, observe the maximum gradients already mentioned (max 10° - 17%) and move up and down but never across them. Take great care when changing direction that the highest wheels do not hit obstacles (such as stones, branches, roots, etc.) that may cause the machine to slide sideways, tip over or otherwise cause loss of control.

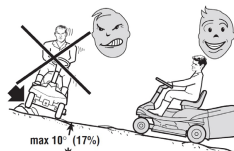

### ⚠ DANGER!

**SLOW DOWN BEFORE CHANGING DIRECTION ON**

**SLOPES.** *Never use reverse to reduce speed going downhill: you may lose control of the machine, particularly on slippery surfaces. Never ride the machine on slopes in neutral or with the clutch out! Always engage a low gear and the parking brake before leaving the machine at a stopped and unattended.*

**⚠ WARNING!**

*Take care when beginning forward movement on sloping ground to prevent the risk of tipping up. Reduce the forward speed before going on a slope, particularly downhill.*

## 5.6 TRANSPORTING

**⚠ WARNING!**

*If the machine is transported on a truck or trailer, use ramps with suitable resistance, width and length. Load the machine with the engine switched off, without a driver and pushed by an adequate number of people. During transport, close the fuel stopcock (if fitted), lower the cutting deck, engage the parking brake and fasten the machine securely with ropes or chains to the hauling device.*

## 5.7 ADVICE ON HOW TO OBTAIN A GOOD CUT

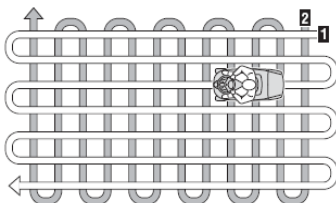

1. To keep a lawn green and soft with a good appearance, it should be cut regularly without damaging the grass.
2. It is always better to cut the grass when dry.
3. The blade must be in good condition and well sharpened so that the grass is cut straight without any ragged edge that leads to yellowing at the ends.
4. The engine must run at full speed, both to ensure a sharp cut of the grass and to get the necessary thrust to push the cuttings through the collector channel.
5. The frequency of mowing should be in relation to the rate of growth of the grass, which should not be left to grow too much between one cut and the next.
6. During hot and dry periods, the grass should be cut a little higher to prevent the ground from drying out.
7. If the grass is very tall, it should be cut twice in a twenty four hour period. The first time

- at maximum cutting height, possibly reducing the cutting width and the second cut at the height desired.
8. The appearance of the lawn will improve if you alternate the cutting in both directions.
  9. If the collector channel tends to get blocked with grass, you should reduce the forward speed since this may be too high for the condition of the lawn. If the problem persists, the probable causes are either the badly sharpened blade or deformed wings.
  10. Be very careful when mowing near bushes or kerbs since these could distort the horizontal position of the cutting deck, and damage its edge as well as the blade.

## 6. MAINTENANCE

### 6.1 SAFETY RECOMMENDATIONS

**⚠ WARNING!** *Disconnect the spark plug cap, remove the key (in the electric start models) or shift the accelerator lever to «OFF» (in the manual start models) and read the relevant instructions before starting any cleaning, maintenance or repairs. Wear suitable clothing and strong gloves for dismantling and refitting the blade and in all other hazardous situations for the hands.*

**⚠ WARNING!** *Never use the machine with worn or damaged parts. Faulty or worn-out parts must always be replaced and not repaired. Only use original spare parts: The use of non-original and/or incorrectly fitted parts will compromise the safety of the machine, may cause accidents or personal injuries for which the Manufacturer is under no circumstance liable or responsible.*

**IMPORTANT** *Never get rid of used oil, fuel or other pollutants in unauthorized places!*

**⚠ WARNING!** *Any adjustments or maintenance operations not described in this manual must be carried out by your Dealer or a specialized Service Centre. Both have the necessary knowledge and equipment to ensure that the work is done correctly without affecting the safety of the machine. You must go to a specialized Service Centre or contact your Dealer of the following are malfunctioning:*

- the brake;
- the engagement and stop of the blade;
- the drive engagement in forward and in reverse gears.

## 6.2 ROUTINE MAINTENANCE

### 6.2.1 Engine

Follow all the instructions in the engine manual.

To drain the engine oil:



1. unscrew the topping up cap (1);
2. fit the pipe (2) onto the syringe (3) (on request) and insert it right into the hole;
3. using the syringe (3) (on request), suck up all the engine oil, bearing in mind that you need to repeat this operation a few times before all the oil is removed.

### 6.2.2 Transmission and gear unit

These are sealed single units which do not require maintenance. They are permanently lubricated and this lubricant does not need changing or topping up.

### 6.2.3 Battery



#### Electric start

To ensure long life to the battery it is essential to keep it carefully maintained.

The machine battery must always be charged:



- before using the machine for the first time after purchase;
- before leaving the machine for a prolonged period of disuse;
- before starting up the machine after a prolonged period of disuse.
- to ensure long life to the battery it is essential to keep it carefully maintained. Failure in following the procedure or in charging the battery could permanently damage the



battery elements.

– A flat battery **must** be recharged as soon as possible.

#### IMPORTANT

*Recharging must be done using a battery charger at constant voltage. Other recharging systems can irreversibly damage the battery.* The machine comes with a charging interface that can be connected to the interface provided by the battery charger.

#### IMPORTANT

*This connector must only be used for connecting to the battery charger. For its use:*

### 6.3 INTERVENTIONS ON THE MACHINE

#### 6.3.1 Cutting deck alignment

The cutting deck should be properly set to obtain a good cut.

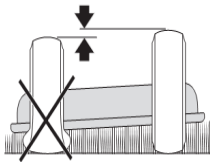

If the cut is uneven, check the tire pressure.

If this is not sufficient to achieve an even cut, please contact your Dealer for the adjustment of the alignment of the cutting deck.

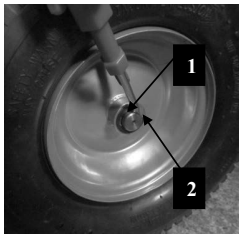

#### 6.3.2 Replacing wheels

1. Place the machine on a flat surface and put blocks under a load-bearing part of the frame on the side of the wheel to be changed;
2. using a screwdriver, remove the snap ring (1) and the washer (2);
3. pull out the wheel

#### IMPORTANT

*Smear some waterproof grease on the axle and after refitting the wheel; carefully refit the washer (2) and the snap ring (1).*

#### NOTE

*If you have to replace one or both rear wheels, make sure that any differences in their external diameter does not exceed 8-10 mm; on the contrary, to prevent an uneven cut it will be necessary to adjust the alignment of the cutting deck.*

### 6.3.3 Replacing and repairing tires

All puncture repairs or replacements will have to be carried out by a tire repair expert in accordance with the methods for the kind of tire used.

### 6.3.4 Replacing a fuse

#### **Electric start**

The electric system and the electronic card are protected by a fuse. When it blows the machine stops, so in this case:



1. remove the engine housing (1) using a hand;
2. replace the fuse (2) with another one with the same capacity;
3. remount the engine housing (1).

The fuse capacity is indicated on the fuse.

#### **IMPORTANT**

*A blown fuse must always be replaced by one of the same type and ampere rating, and never with one of another rating.*

If you cannot find out why the fuse has blown, consult a Licensed Service Centre.

#### **Manual start**

The electric system and the card are not protected by any fuses. If the safety system fails to work properly or there are engine problems due to the electric system, contact a Licensed Service Centre.

### 6.3.5 Dismantling, replacing and remounting the blade

#### **WARNING!**

*Always wear work gloves when handling the blade.*

#### **WARNING!**

*Damaged or bent blades must always be replaced; never try to repair them! ALWAYS USE MANUFACTURER'S GENUINE REPLACEMENT BLADES BEARING THE SYMBOL!*

## 7. ENVIRONMENTAL PROTECTION

Environmental protection should be a priority of considerable importance when using the machine, for the benefit of both social coexistence and the environment in which we live.

- Try not to cause any disturbance to the surrounding area.
- Scrupulously comply with local regulations and provisions for the disposal of waste
- Scrupulously comply with local regulations and provisions for the disposal of oils, petrol, damaged parts or any elements which have a strong impact on the environment; this waste must not be disposed of as normal waste, it must be separated and taken to specified waste disposal centers where the material will be recycled.

At the time of decommissioning, do not pollute the environment

## 8. TROUBLESHOOTING

*have the necessary equipment or the technical knowledge. The warranty is automatically voided and the manufacturer is not held responsible if repairs are done badly.*

PROBLEM	LIKELY CAUSE	SOLUTION
1. With the key on «START» for the cause the starter motor does not run	Electronic card blocked due to:	Turn the key to «STOP» and look of the problem:
	– flat battery	– recharge battery (¶6.2.3)
– fuse blown	– replace fuse (10A) (¶6.3.4)	
– bad earthing to the engine or the frame	– check connections of black earth leads	
	– earth connections of the micro switches disconnected	– check connections
	– badly earthed starter motor	– check earth connections
	– you are not ready for starting	– check that the conditions
allowing the start are met (¶6.4.1)		
2. With the key on «START» the Starter motor runs but the engine command does not start	–faulty fuel supply	–check the level in the tank –check the wiring of the fuel open
		–check fuel filter
firmly fitted	–faulty ignition	–check that spark plug caps are
and have		–check that the electrodes are clean
Check whether the spark plug cap is firmly installed		the correct gap
3. The engine stops for the	Electronic card blocked due to:	Turn the key to pos. «OFF» and look
		cause of the problem:
	–earth connections of the micros witches disconnected	–check connections
	– you are not ready for starting	– check that the conditions allowing
the start are met		

4. The engine does not start	– earth connections of the micros witches disconnected – you are not ready for starting	–check connections –check that the conditions allowing the start are met
Difficult to start Unstable engine operation -Flush carburetor float chamber -Drain the tank and refill the fuel -Check the fuel filter and replace it if necessary	-Carburetor failure	Clean or replace the air filter
6. Insufficient engine during cutting too fast relative to the cutting speed	-The forward speed is or increase the cutting	-Reducthe forward speed
7. When the blade rotation is started, the engine stops.	The engine speed is not high enough	--Increase the engine speed
8. Unusual vibrations while working	–blade unbalanced –blade loose –fixing bolts loose	–Contact your dealer –Contact your dealer –check and tighten all the fixing bolts of the engine and frame
9. Uncertain or ineffective braking	–the brake is not adjusted correctly	–Contact your Dealer

## 9. ACCESSORIES ON REQUEST

### **WARNING!**

*Do not take on complicated repair work if you don't have the necessary equipment or the technical knowledge. The warranty is automatically voided and the manufacturer is not held responsible if repairs are done badly.*

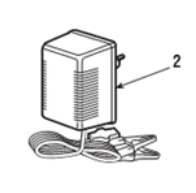

## 1. BATTERY-CHARGER (on request)

Battery charger charges the battery when the machine is in storage.

Note: The motor can be started manual (without battery) and the Battery will be charged automatically if the motor is working.

## 10. SPECIFICATIONS

Model No.	BTA-TTG840
Sound pressure level, uncertainty	84.1 dB(A) K=3.0 dB
Sound power level, uncertainty	98.70 dB(A) K=0.99 dB
Guaranteed sound power level	100 dB(A)
Vibration, K=1.5 m/s <sup>2</sup>	3.929 m/s <sup>2</sup>
Engine type	
Electrical system 12V	12-15Ah
Battery	
Front tires	13 inch
Rear tires	15 inch
Net weight	162 kg
Cutting width	840mm
Cutting height	35-75 cm
Drives speed	1 <sup>st</sup> : 1.95 km/h 2 <sup>nd</sup> : 3.43 km/h 3 <sup>rd</sup> : 5.15 km/h 4 <sup>th</sup> : 5.69 km/h 5 <sup>th</sup> : 8.58 km/h Reverse: 2.48 km/h
Packing dimension	169x100x73 cm

# Warranty Certificate

Series AA No. \_\_\_\_\_

Product name: \_\_\_\_\_

Model : \_\_\_\_\_

Series no.: \_\_\_\_\_

Accessories: \_\_\_\_\_

Seller: \_\_\_\_\_

Signature / stamp: \_\_\_\_\_

Buyer: \_\_\_\_\_

Address : \_\_\_\_\_

Date of purchase: \_\_\_\_\_

Signature / stamp: \_\_\_\_\_

DISTRIBUTOR: .....

NAME: .....

ADDRESS .....

*I hereby confirm that I received the product in perfect condition with the utilization manual and I fully agree that this warranty certificate is valid only accompanied with the purchase invoice or receipt. If the product is not accompanied by this certificate or warranty is expired or canceled by the service due to abnormal usage conditions, the repairs will be done and charged after my consent*



**Italia Star Com Due S.R.L.**  
 Chajna - Ilfov - Romania  
 km 13,2 Bucuresti - Pitești highway  
 Tel: 004 / 021.433.03.27  
 Fax: 004 / 021.433.03.26  
 info@italastar.ro www.italastar.ro



Authorized service:

Nr.	Date	Fault description	Repaires performed	Guarantee extension	L.S.
1					
2					
3					
4					
5					

# Machine register, tests and maintenance

## Warranty Conditions

..... months warranty period from the date of purchase.

The service under terms of warranty has to be required to the closest Authorised Assistance Centre (you can find the list in our sales network or check it on our website [www.italiastar.ro](http://www.italiastar.ro) in the Service area) ; the buyer has to apply for warranty always showing documents about the date of purchase of the item itself.

As warranty we mean repair or substitution of those spares that have manufacturing defects.

For all the Italia Star products, the terms of warranty are one year after the date of delivery to the user.

Repairs done during the warranty period do not interrupt the period of the general warranty itself.

The warranty service include repair or substitution of all the defective parts; if the repair is done at the customer's place all the transfer to and from the assistance centre will be charged to the purchaser.

All the repairs under terms of warranty, even if done in one of our authorised assistance centres, have to be approved by Italia Star Service department in order to allow the reparations.

The warranty cannot be accepted in the following cases:

- When the repair or substitution of the parts has been done by a non-authorised Italia Star assistance service;
- When the cause of the problem is due to the use of non original Italia Star spare parts;
- When the user install on the machine non original or not indicated on the manual accessories;
- When the product has been, modified, repaired, disassembled from the buyer or from others;
- When there are modifications in the product done without Italia Star authorisation that can have influence on the correct functioning of the product;
- In case of incorrect start-up, incorrect use of the machine, incorrect use of the instruction given in the operating and maintenance manual, and not execution of the maintenance scheduled procedures;

- In case of natural disasters;
- In case of standard wear and tear;
- In case of damages caused by use of inadequate fuel and lubricant;
- In case of damages to the electrical components caused by an inadequate electrical system, in case of problems given by the electrical alimentation net, or by connections done without following the instruction of the operating and maintenance manual.

The warranty is granted within the following operating hours:

- Diesel / gasoline engines operating at 3000 rpm - 1000 hours
- Diesel engines operating at 1500 rpm - 2000 hours

\* Subject to the maintenance schedule specified in the user manual.  
\* Brushes are not covered by warranty, those are consumables.

## ***\*THE WARRANTY IS NOT TRANSMISSIBLE***

### Authorized Service

Name: \_\_\_\_\_  
Address: \_\_\_\_\_  
Phone: \_\_\_\_\_  
e-mail: \_\_\_\_\_





[www.bisonte-romania.ro](http://www.bisonte-romania.ro)



**Italia Star Com Due S.R.L.**

Autostrada Bucuresti-Pitesti, km. 13/2, Loc. Chiajna, IF

 004/021.433.03.27

[info@italiastar.ro](mailto:info@italiastar.ro)

[www.italiastar.ro](http://www.italiastar.ro)